

2-B4/12.5  
GB145-85

其余 12.5

◎ 0.03 A-B

666<sup>+0.5</sup><sub>0</sub>

360.5±0.5

≡ 0.03 A-B

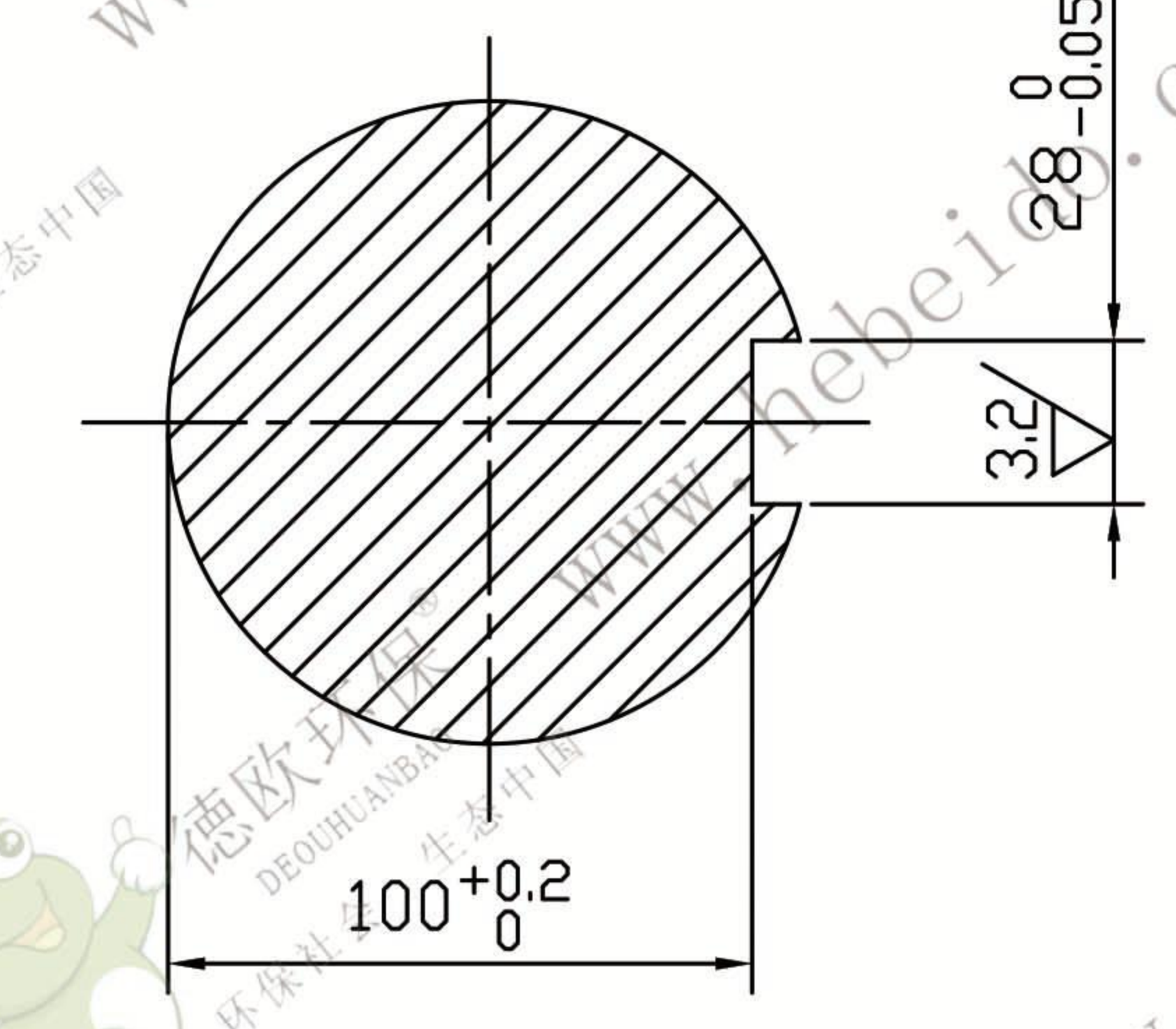

- 技术要求
1. 调质处理HRC28~32.
  2. 未注倒角均为X45°. 未注轴颈圆角均为2.

尾 轴							NE30-06-01	
标记	处数	更改文件号	签 字	日 期	图 样 标 记	重 量	比 例	45#
设 计			标 准 化			47.95	1:3	
校 对	李连通		批 准					
审 核	秦海波							
工 艺	刘飞		日 期	98-4	共 张	第 张		

