

其余 $\sqrt[12.5]{}$

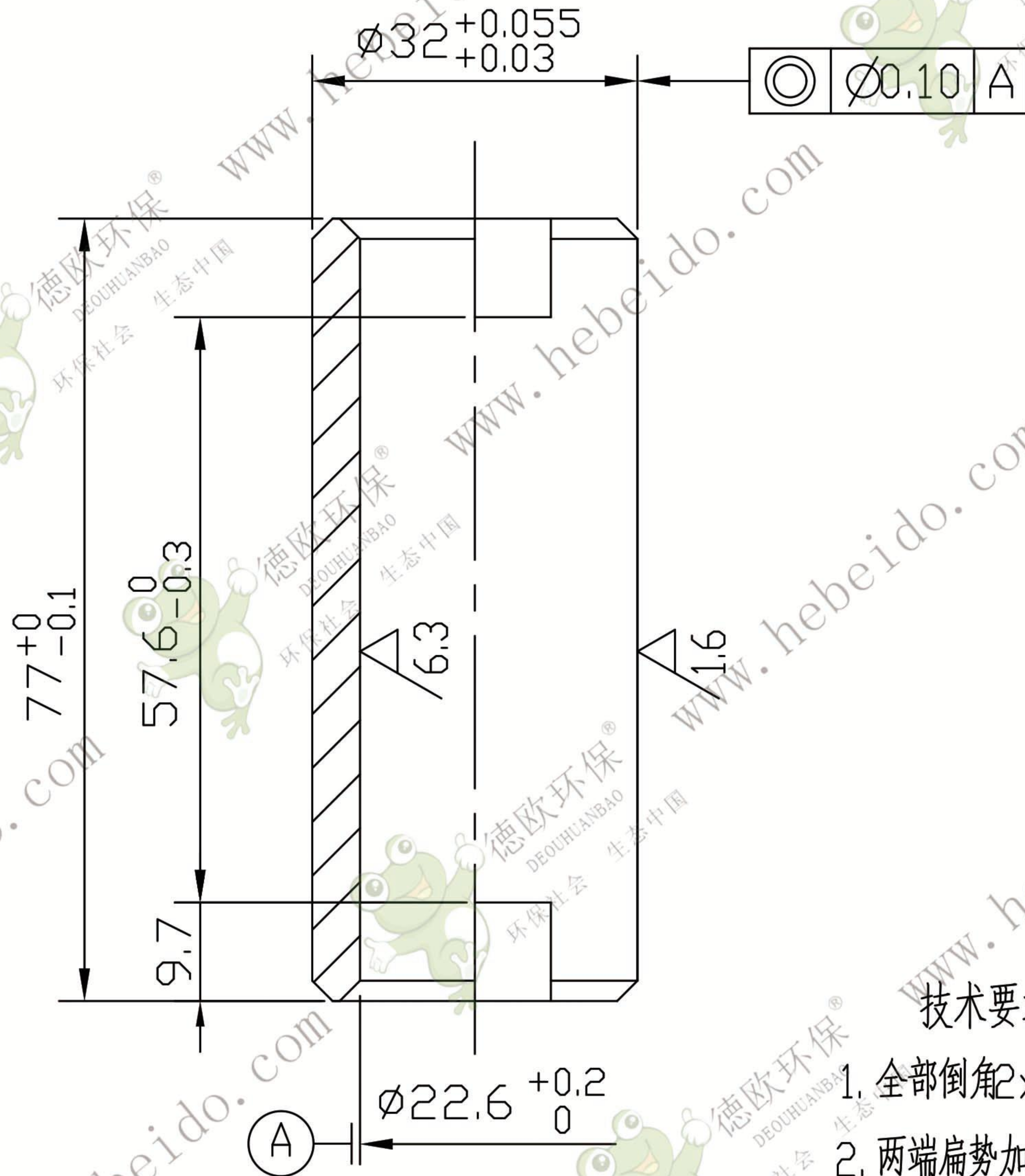
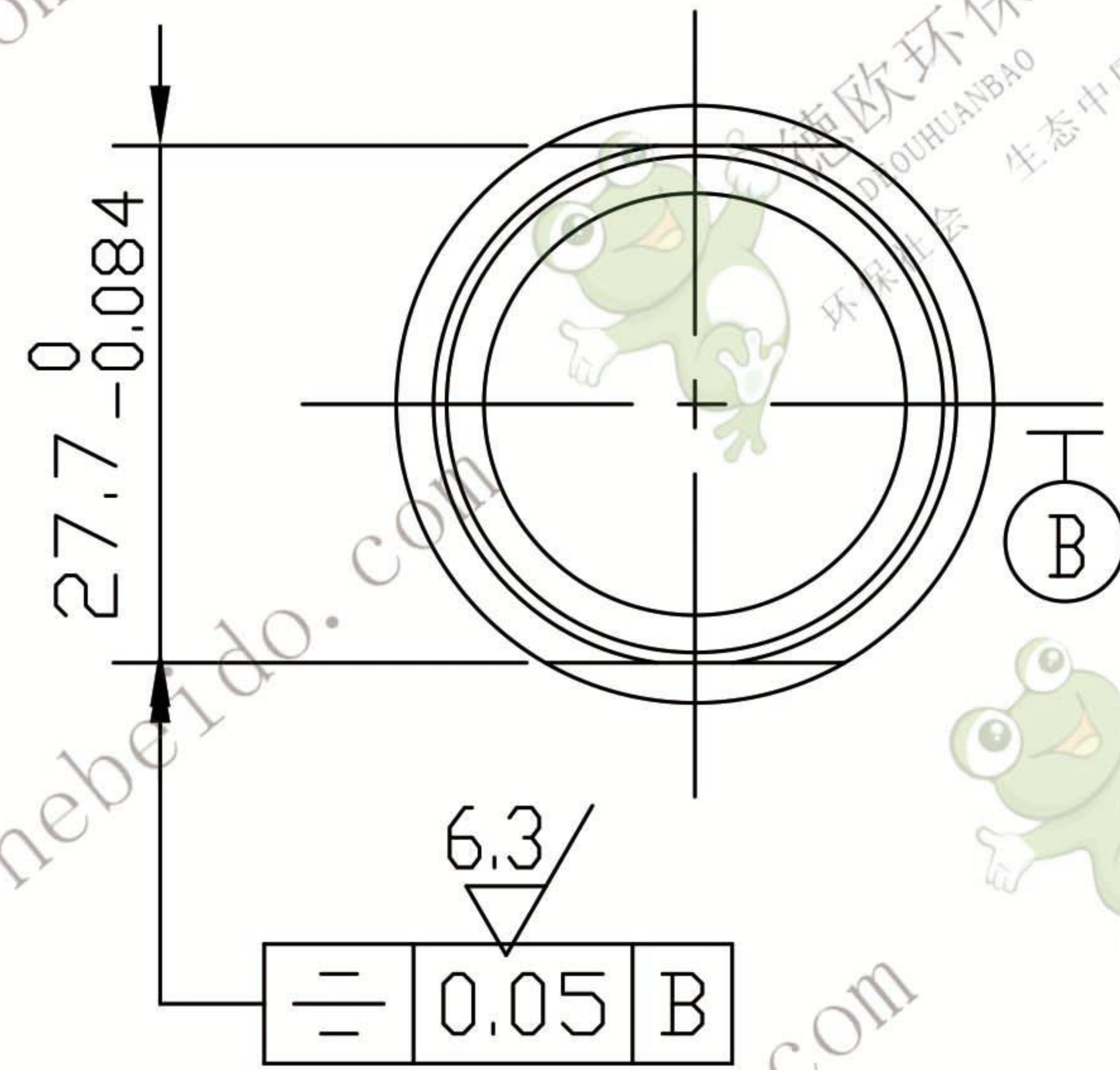

技术要求

1. 全部倒角 $2 \times 45^\circ$ 。
2. 两端扁势加工时应一次装夹。
3. 两端扁势同轴度偏差 0.05 。
4. 两端扁势平行度偏差 0.05 。
5. 热处理硬度HRC42~48。

				套 筒			NE100jq-04-06	
							40Cr	
标记	处数	更改文件号	签 字	日 期	图 样 标 记	重 量	比 例	 德欧环保 DEOUHUANBAO 环保社会 生态中国
设 计			标 准 化			0.2193	1 : 1	
校 对	李连通		批 准					
审 核	秦海波							
工 艺	刘飞		日 期	2002.05	共 张	第 张		