

NE200-02-07

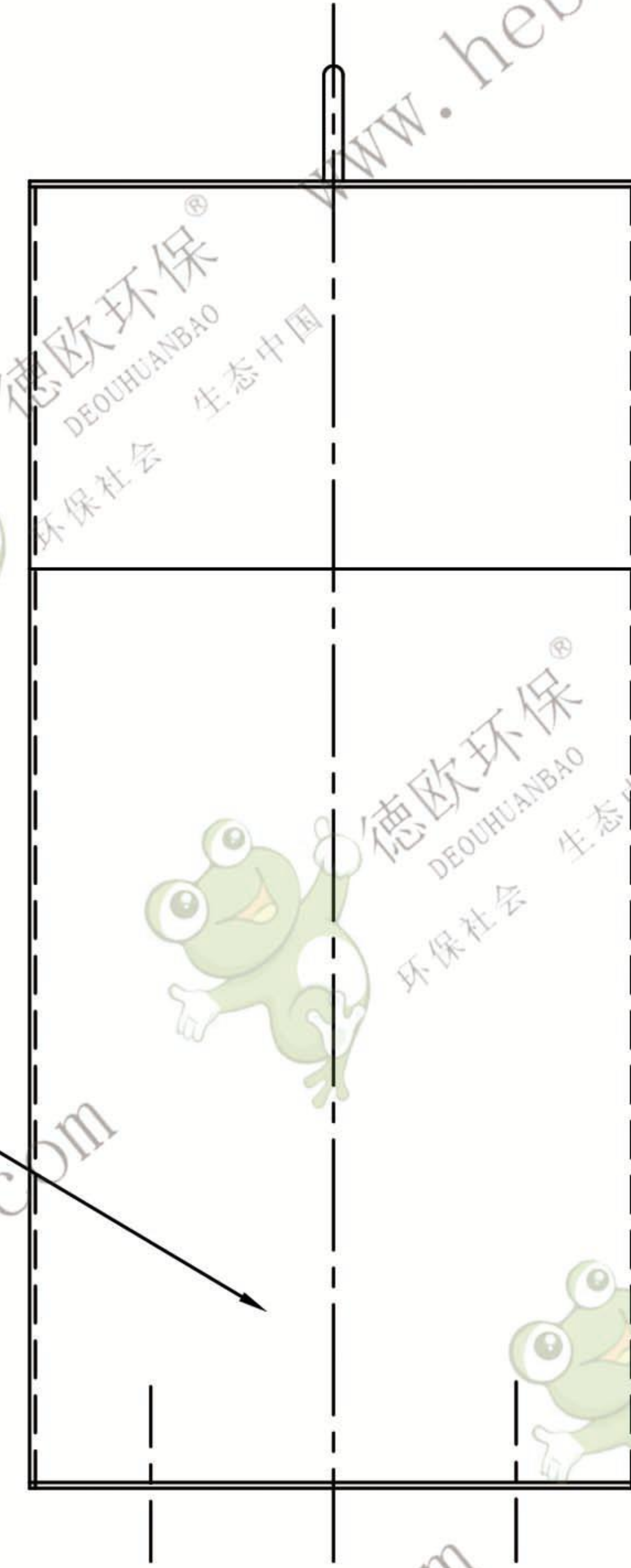

技术要求

1. 本图为右装驱动提升机用棘轮罩，右装与之对称。
2. 图中长槽口在装配时根据装配形式气割而成。
3. 去除焊渣及毛刺。
4. 非工作表面涂防锈漆和色漆一道。

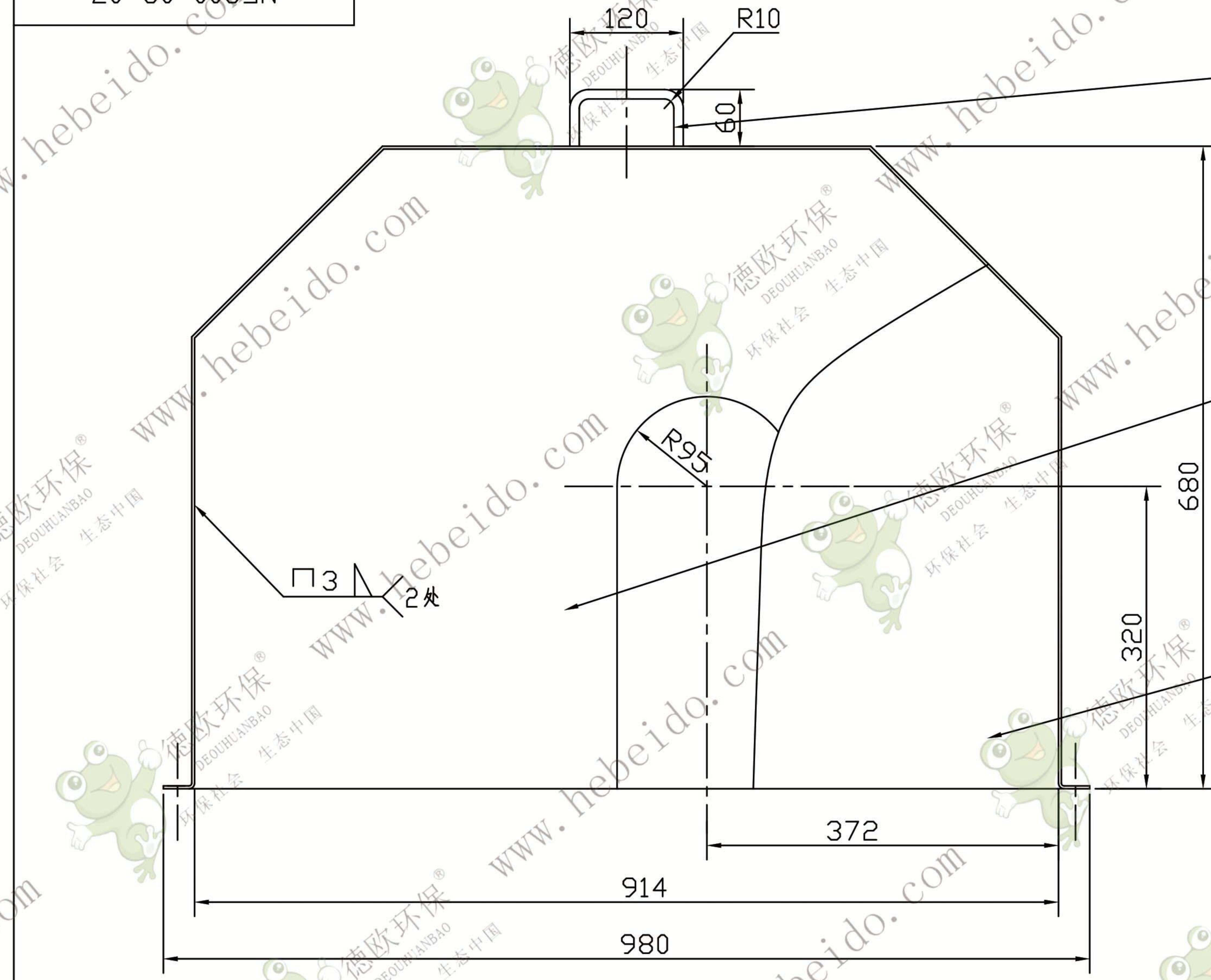
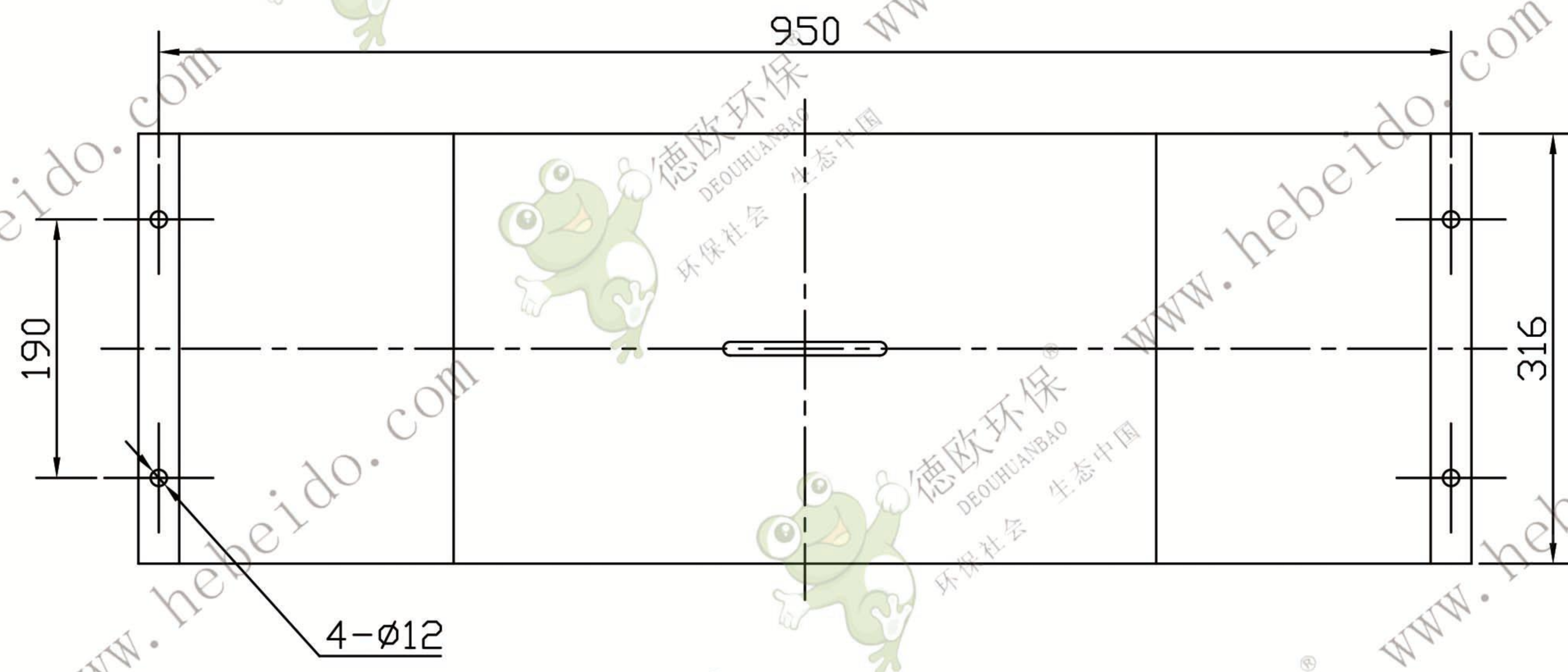

4		手把 $\phi 10$	1	Q235	0.14		下料 L=227
3	NE200-02-07-1	棘轮罩右侧板 $\delta=3$	1	Q235	11.8		
2	NE200-02-07-2	棘轮罩盖板 $\delta=3$	1	Q235	15.34		
1	NE200-02-07-1	棘轮罩左侧板 $\delta=3$	1	Q235	13.54		
序号	代号	名称	数量	材料	单重	总重	备注
棘轮罩					NE200-02-07		
结构设计					结构件		
设计	处数	更改文件号	签字	日期	图样标记	重量	比例
校对						40.82	1:6
审核							
工艺		日期	2002.5	共张	第张		

