

NE200-03A-00

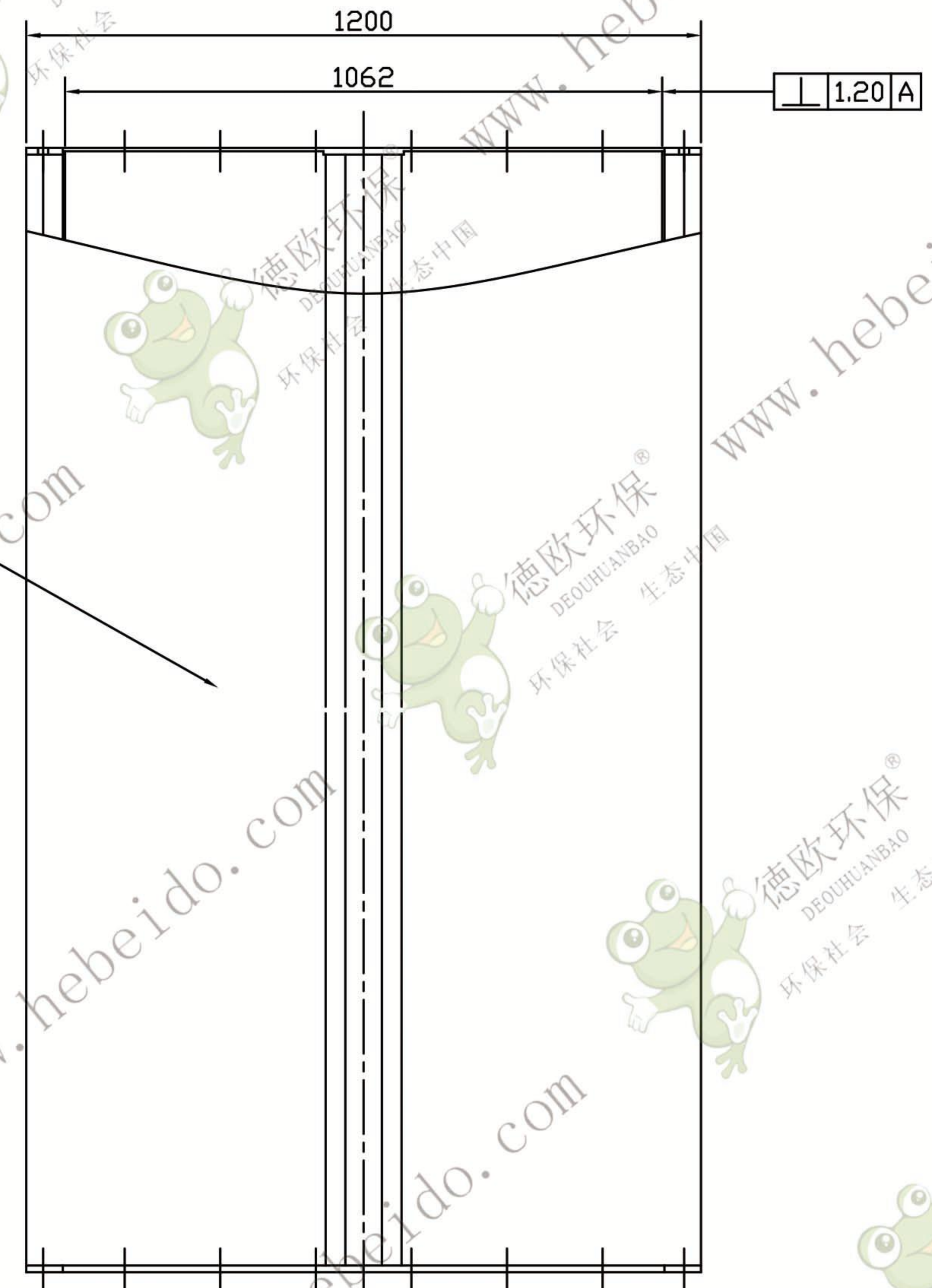

A - A  
1 : 2.5

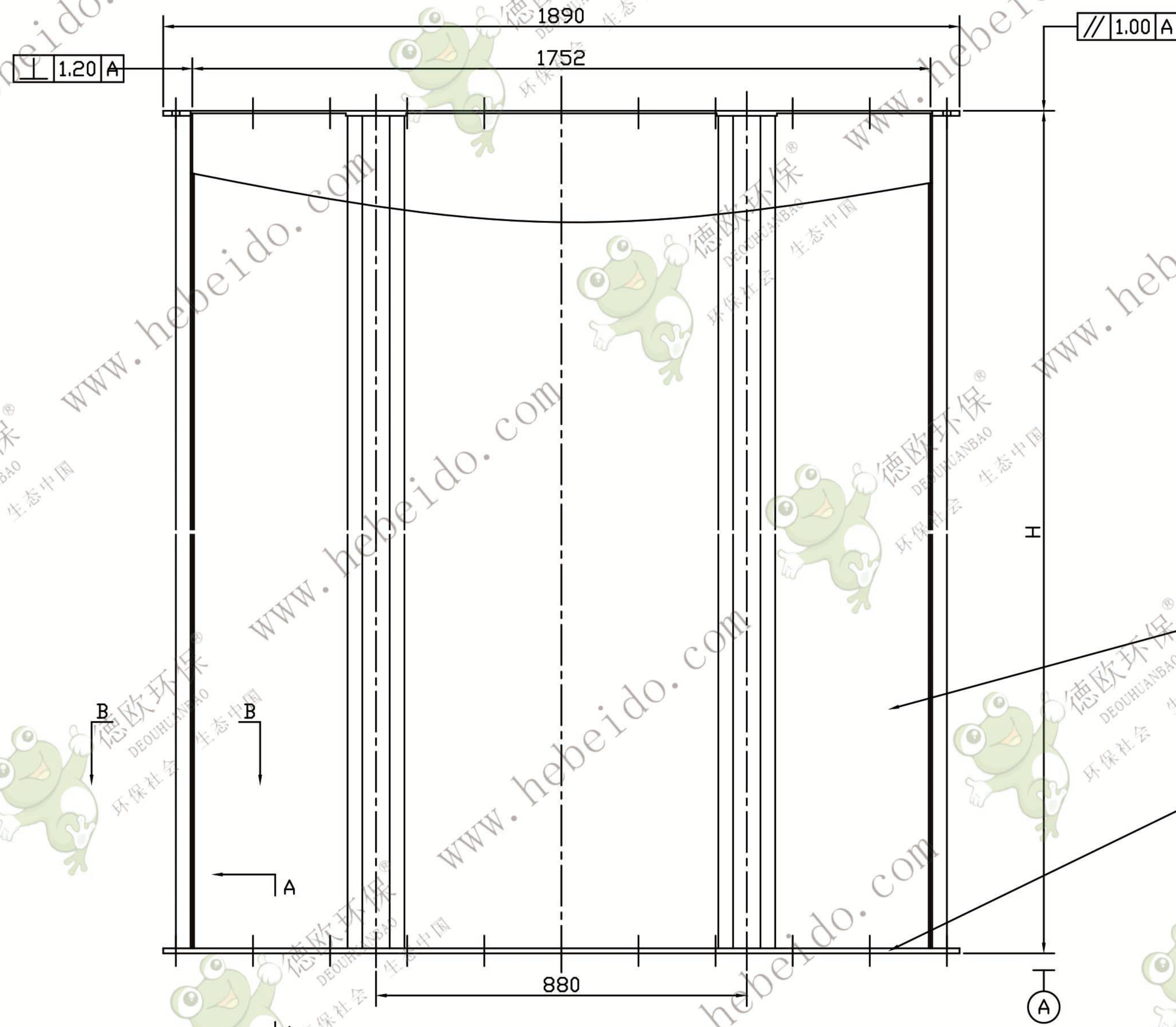
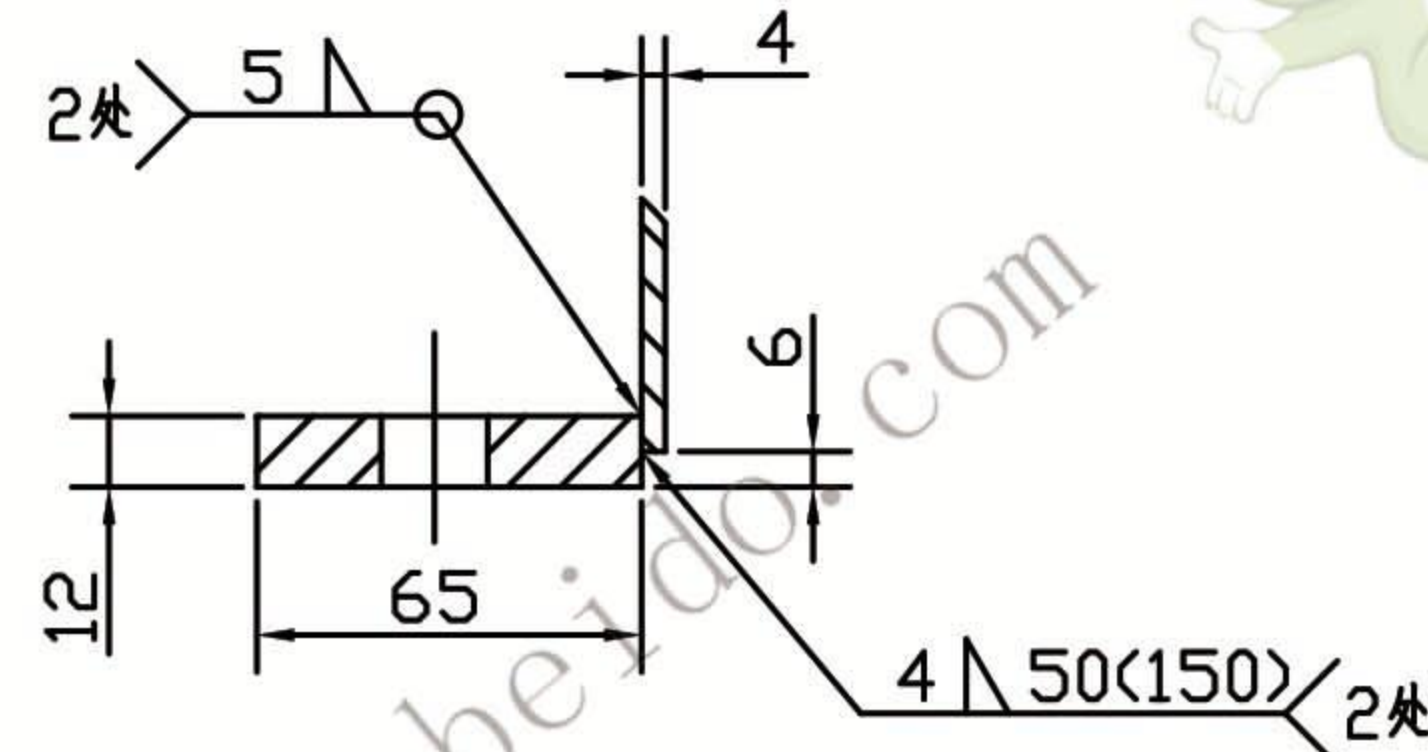

B - B  
1 : 2.5

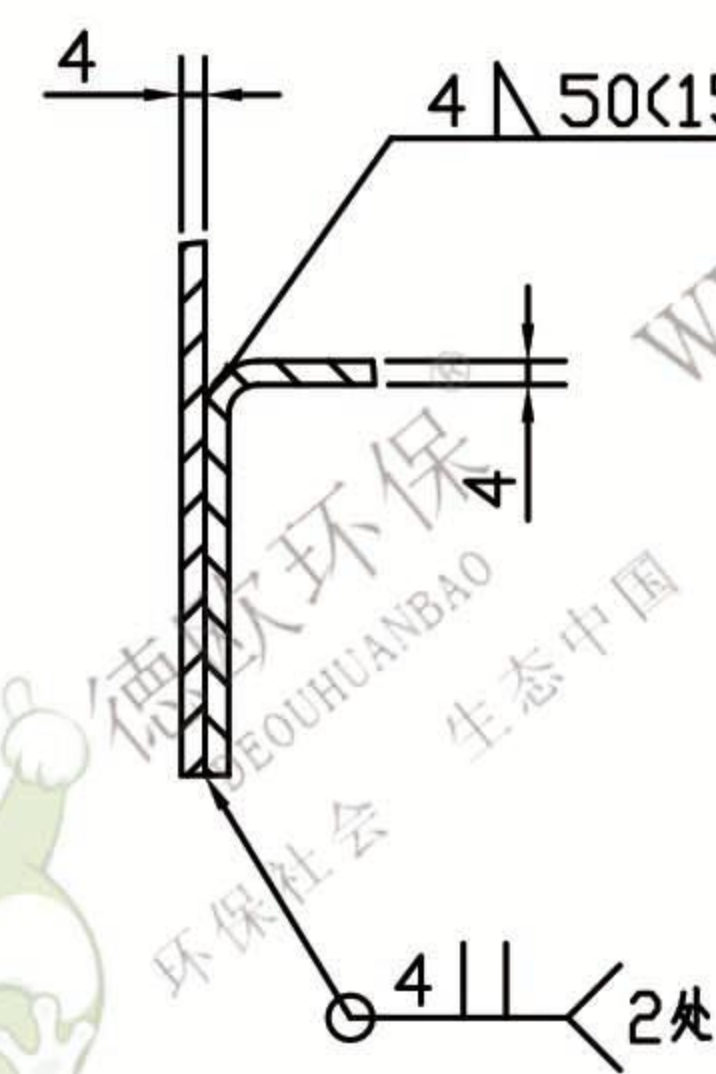

非标准节高度	1.5 (米) 节	1.0 (米) 节
H	1500	1000

技术要求

1. 各焊接处应焊接牢固, 且密封可靠。
2. 机壳两法兰之间对角线误差应小于 3mm。
3. 机壳表面平整度应小于 3mm。
4. 去除焊渣, 内外表面喷防腐漆一道, 外表面加喷色漆一道。

序号	代号	名称	数量	材料	单重	总重	备注
5	NE200-03-02	中部机壳前(后)侧板 $\delta=4$	2	Q235	57(37.85)		插节内孔 $\phi$ 未节重量
4		中部加强扁钢 12X65	2	Q235	6.5		下料 L=1068
3		中部加强扁钢 12X65	2	Q235	11.5		下料 L=1890
2	NE200-03-01	中部机壳左(右)侧板 $\delta=4$	2	Q235	89.8(59.6)		插节内孔 $\phi$ 未节重量
1	NE200-02-01-1	中部连接法兰	2	结构件	35.18		
中部机壳 (非标准节)					NE200-03A-00		
结构件							
设计	审核	日期	共 张		400(301.3)		1:10
工艺	日期	2002.5	共 张		共 张		

