

NE200-06-03

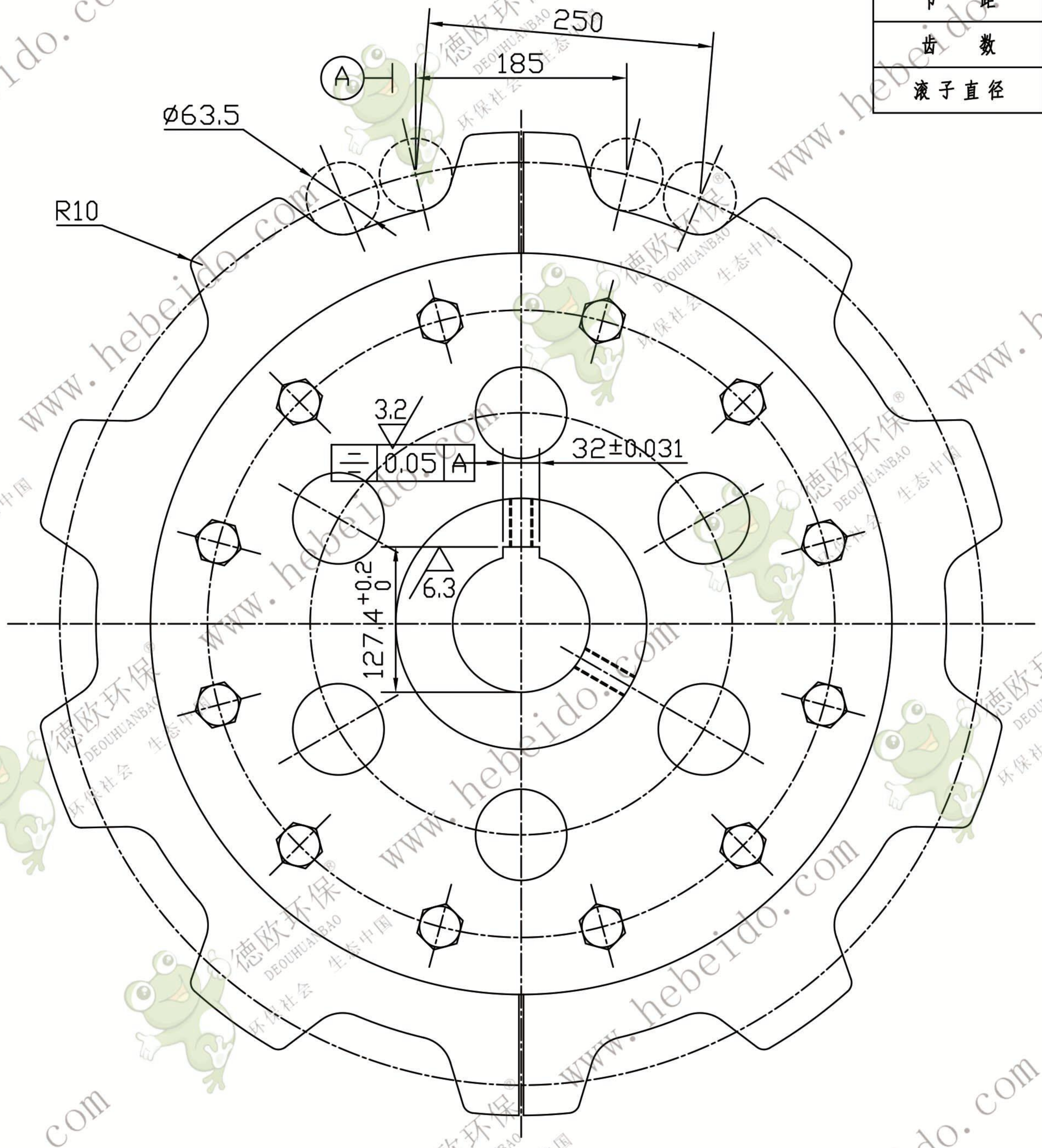
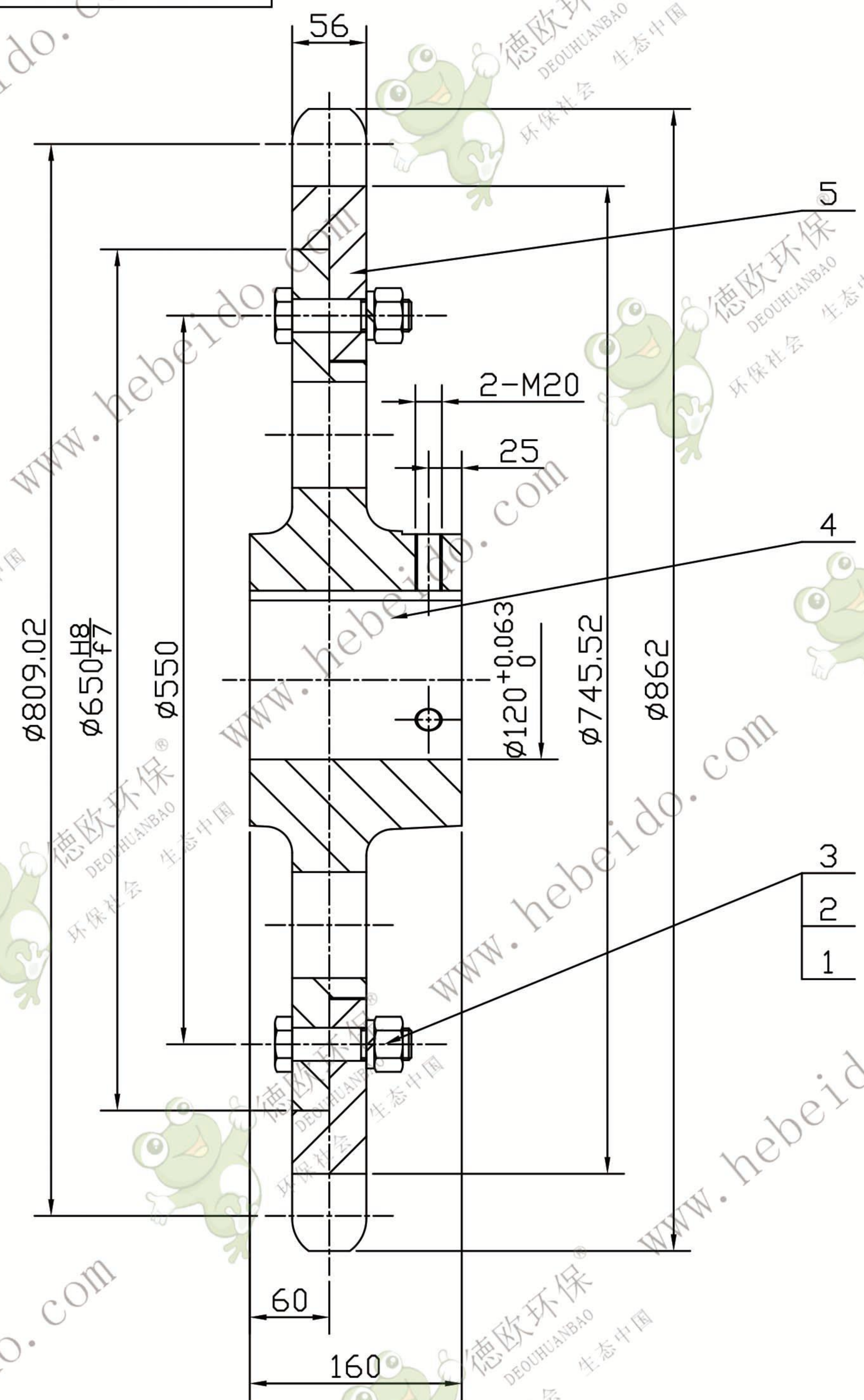

节距	P	250
齿数	Z	10
滚子直径	dr	63.5

技术要求

1. 为保证两链轮同步，键槽必须开在齿形正中。使轮缘具有互换性。
2. 轴孔及键槽表面涂黄油，非加工表面涂红漆，其余涂黑漆。

5	NE200-06-03-2	下链轮轮缘	1	ZG35SiMn	141.21		
4	NE200-06-03-1	下链轮轮盖	1	TH250	125.17		

3	GB3632-80	高强度螺母 M24	12	35	0.189	2.27	
2	GB93-87	弹簧垫圈 24	12	65Mn	0.026	0.312	
1	GB27-88A	绞制孔用螺栓 M24X90-52	12	45	0.387	4.64	
序号	代号	名称	数量	材料	单重	总重	备注
					重量		

标记				更改文件号				签字				日期			
设计				标准化				图样标记				重量			
校对				批准								273.6			
审核												1:5			
工艺				日期				2002.5				共 张 第 张			
下部输送链轮												NE200-06-03			
												组合件			
												 德欧环保 DEOUHuanbao 环保社会 生态中国			