

地脚螺栓布置图

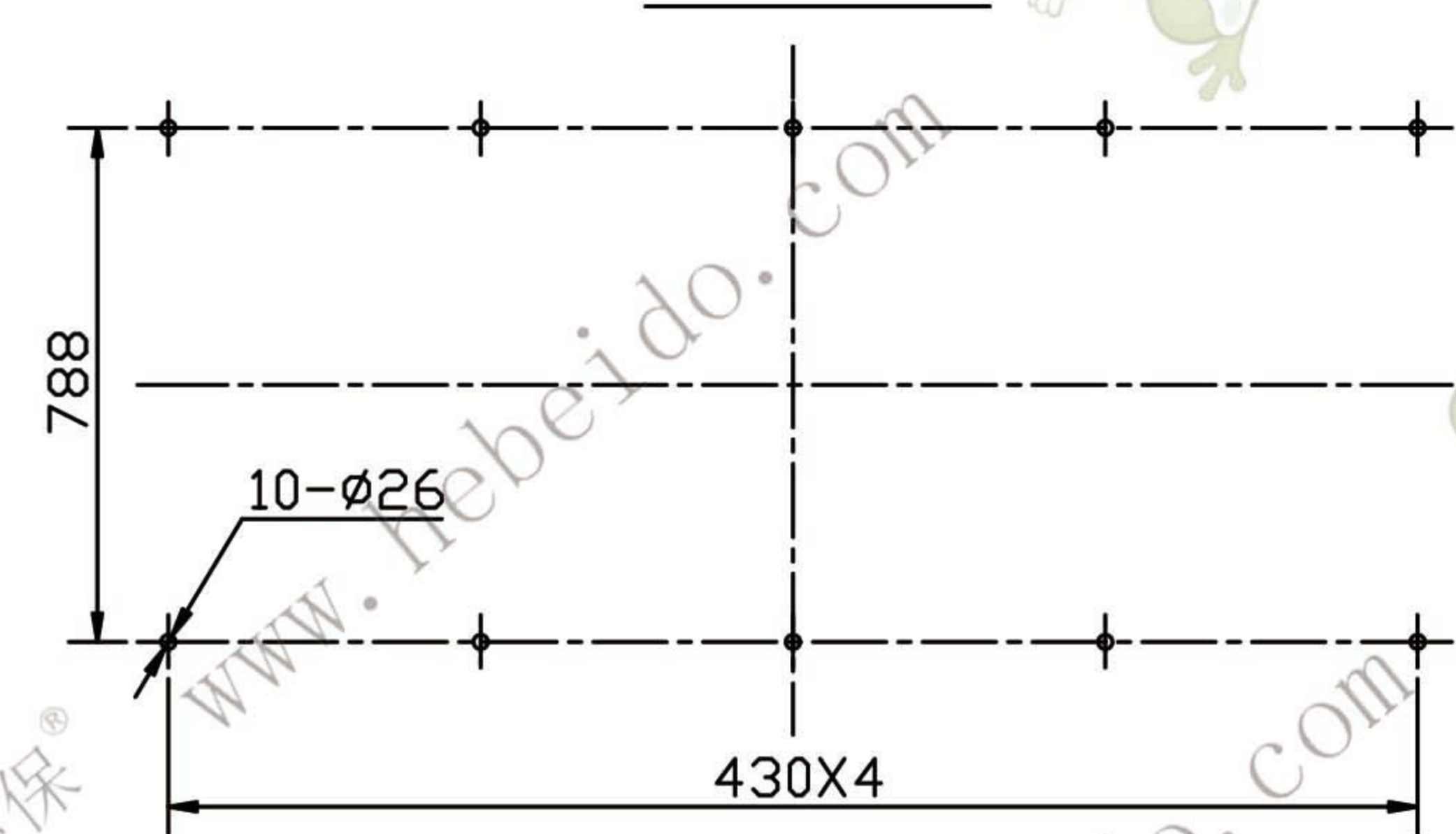

说明

1. 驱动装置分左装和右装两种
左装--面对进料口,驱动装置在左侧
右装--面对进料口,驱动装置在右侧
2. 机型表示法
TH500--提升机高度I(m)--提升量t/h--左右装
驱动装置型号JZQ (减速机型号)-速比-机型号
Y (电动机型号)-极数-功率

技术性能表

料斗形式		ZH	SH
提升量 m ³ /h	普通型	73	118
	改进型		
料斗容积 L		9.3	15
	斗距 m	678(506)	
斗宽 m		500	
	链型式	高强度环形链	
圆钢直径(mm)X节距(mm)		Ø22X86	
	单根链条破断负荷(KN)	≥480	
链轮节圆直径 mm		800	
牵引线速度 m/s		1.5	
主轴转速 r/min		35.8	
输送物料最大块度 mm		50	

注 1. 表中斗容为计算斗容(料斗盛水时的容积)
2. 输送量是按填充系数φ=1 计算得出

14	GB93-87	弹簧垫圈	20		65Mn			
13	GB41-86	螺母	M20		Q235			
12	GB93-87	弹簧垫圈	14		65Mn			
11	GB41-86	螺母	M14		Q235			
10	GB5782-86	螺栓	M14X40		Q235			
9	TH500-06-00	下部装配			部件			
8	TH500-03D-00	中部机壳(带检视门)			组合件			
7	TH500-03C-00	中部机壳(非标准节,5m,1m)			结构件			
6	TH500-05-00	输送链 Ø22X86			组合件			无图
5	TH500-04-00	料斗			结构件			
4	TH500-03B-00	中部机壳(标准节,5m)			结构件			
3	TH500-03A-00	中部机壳(带导轨)			结构件			
2	TH500-02-00	上部装配	1		部件			
1	TH500-01-00	驱动装置	1		部件			

序号	代号	名称	数量	材料	单重	总重	备注
							TH500圆环链斗式提升机
							总装图
							TH500-00-00
标记	处数	更改文件号	签字	日期			
设计			标准化		图样	标记	重量
校对		李连通	批准				比例
审核		秦海波					1:35
工艺		刘飞		日期	共	张	第
							张

