

其余 6.3

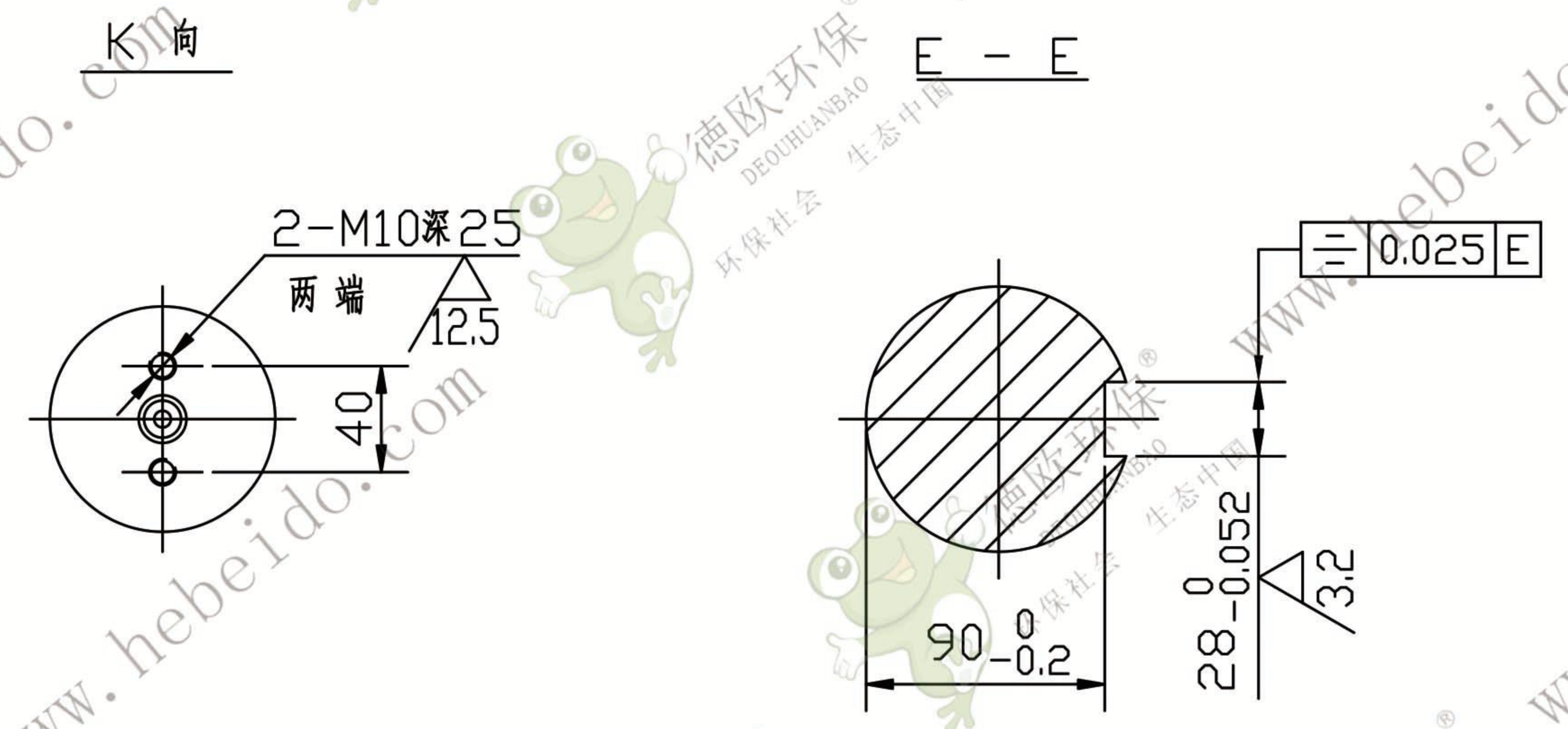
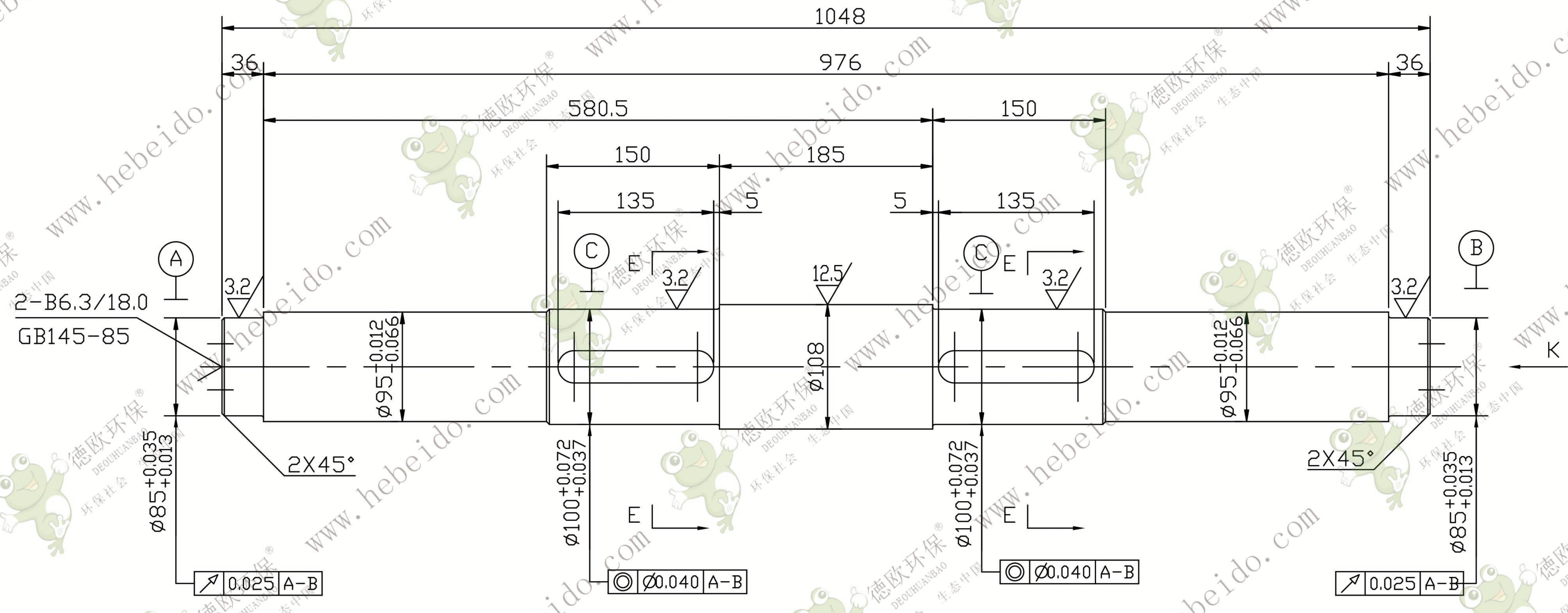

技术要求

1. 调质处理后硬度为 HRC28~32。
2. 未注明倒角为 2.5X45°，并倒钝锐角。
3. 未注明圆角为 R2。

					尾 轴			TH500-06-04	
								45	
标记	处数	更改文件号	签字	日期	图样标记	重量	比例		
设计			标准化				1:4		
校对	李连通		批准						
审核	秦海波								
工艺	刘飞		日期		共 张	第 张			

