

2x45°  
两端

其余 12.5

2-C10/16.3  
GB145-85  
螺孔8深20

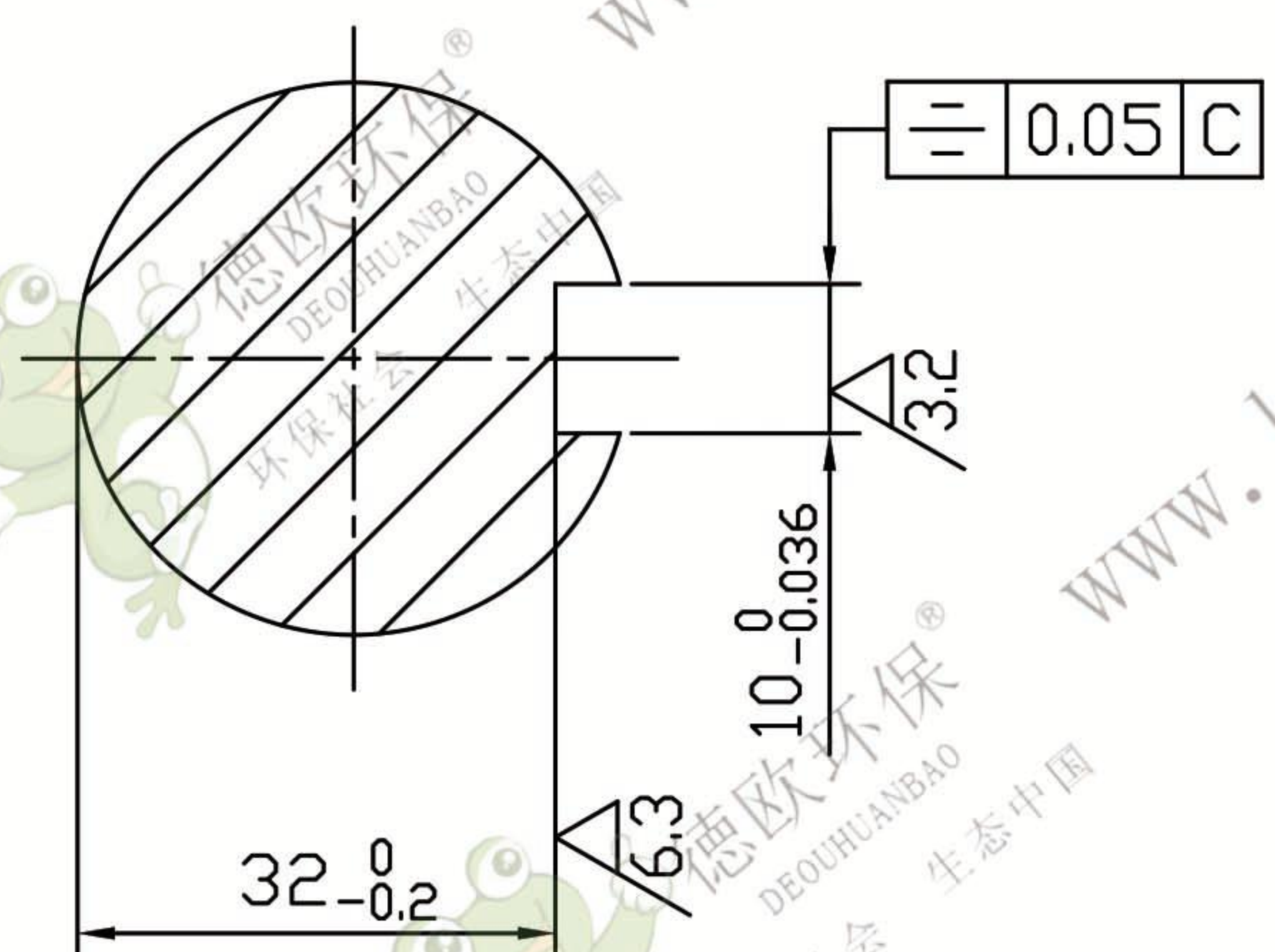

技术要求

1. 调质处理HRC26-31.
2. 未注倒角X45°.
2. 去除毛刺

						托 轮 轴		FU200-02-09	
标记	处数	更改文件号	签	字	日期	图	样	标	记
设计			标	准	化				
校			批						
审									
核									
工			日	期	2002.05	共	张	第	张
						重量	比例	45#	
						2.49	1:1	德欧环保 DEOHUANBAO 环保社会 生态中国	