

FU410-05B-02

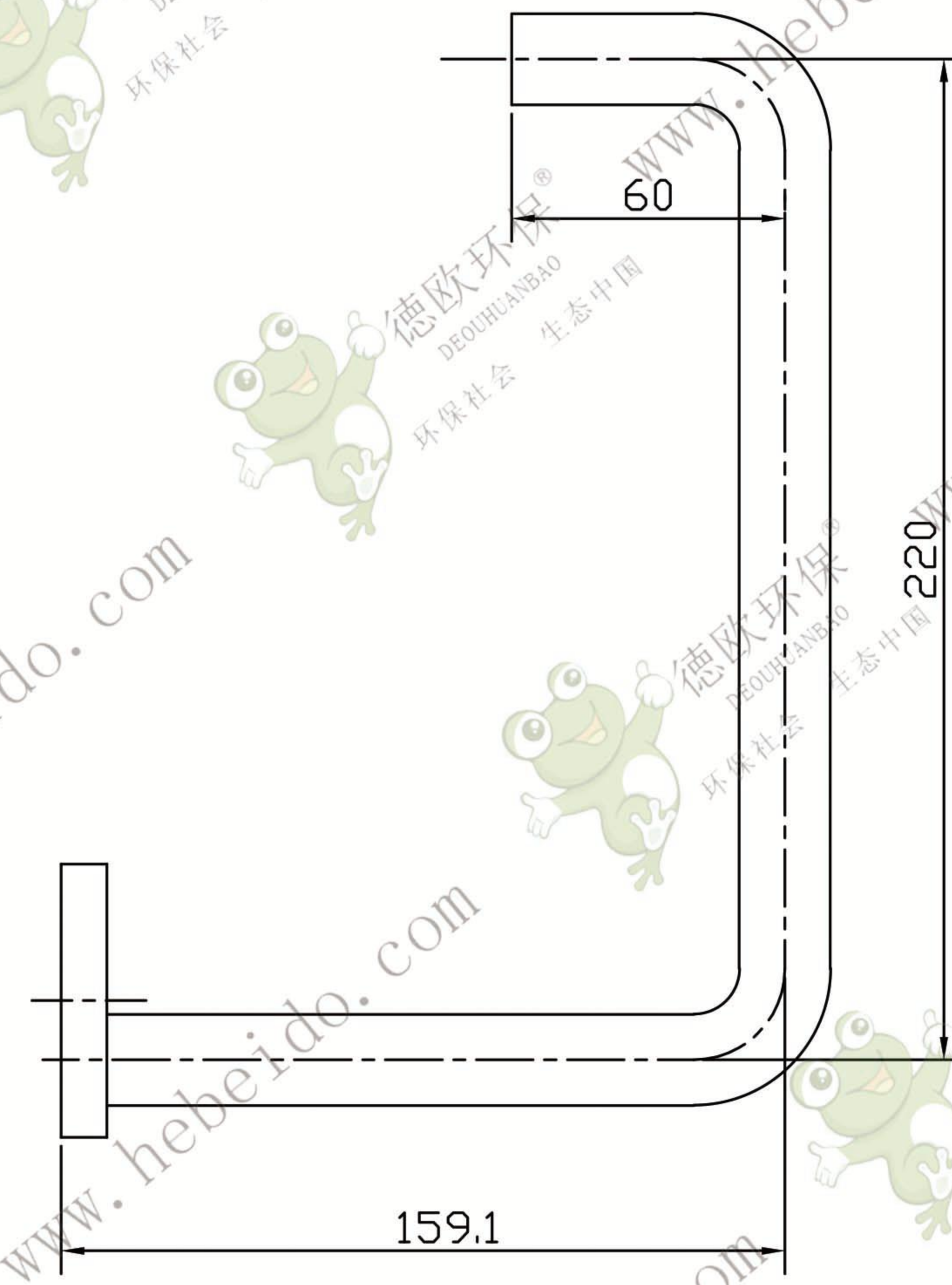
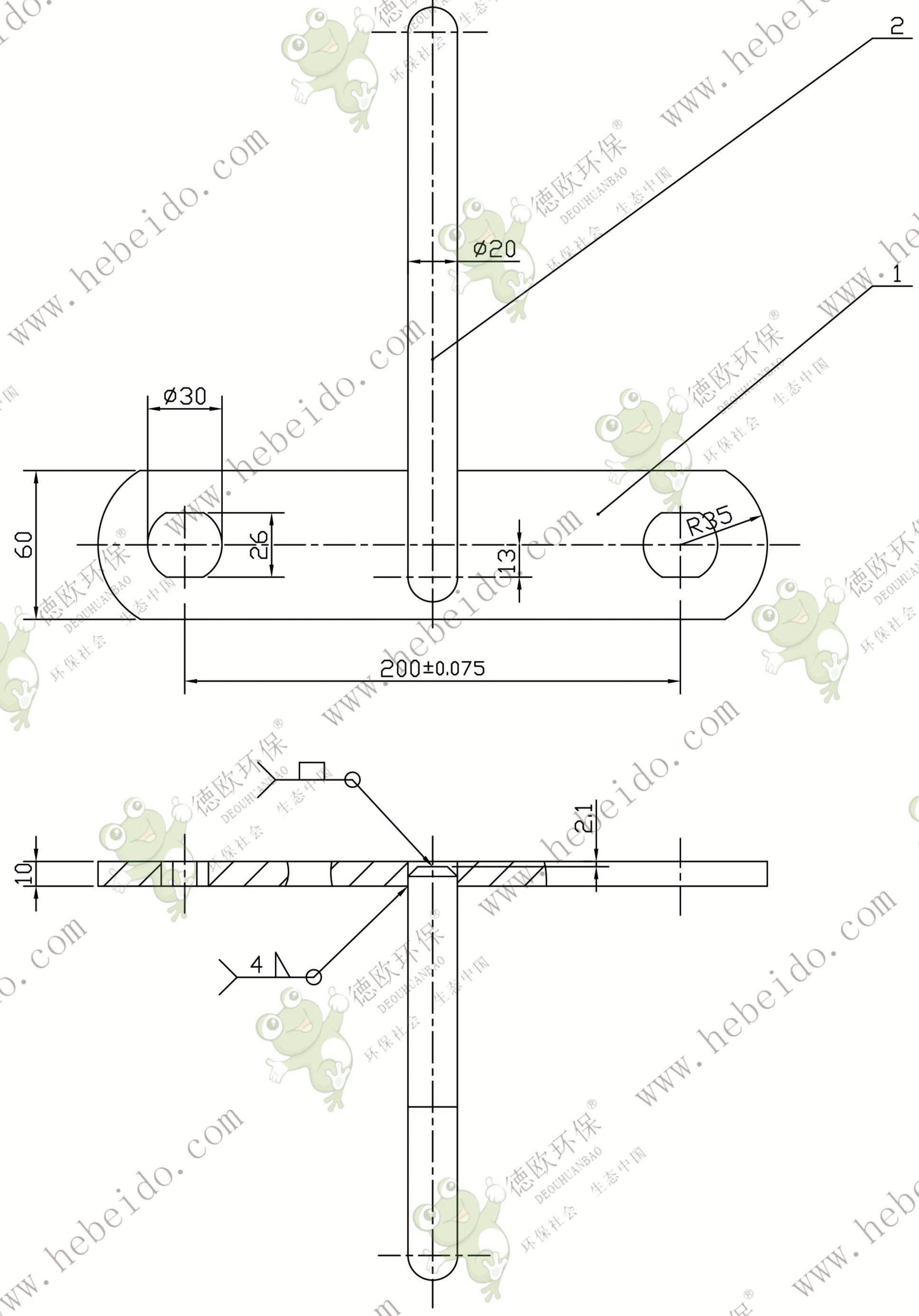

技术要求

1. 链板与链钩焊接后, 其内平面不允许有凸出现象。
2. 零件焊接后须校平。
3. 去除焊缝、毛刺。

2	FU410-05B-02-1	煤粉型内链钩 (普通型)	1	Q235	1.026		圆钢 Ø20
1	FU410-05-04-1	内链板 (普通型)	1	45Mn	1.082		扁钢 10X60
序号	代号	名称	数量	材料	单重	总重	备注
							FU410-05B-02
							煤粉型内链板复合 (普通型)
							结构件
设计	李瑞通	标准		图样标记	重量	比例	
校对	秦海波	日期			2.108	1:2	
审核	刘飞						
工艺							
				共	张	第	张
				德欧环保 DEOUHUANBAO 环保社会 生态中国			