

FU410-05B-01

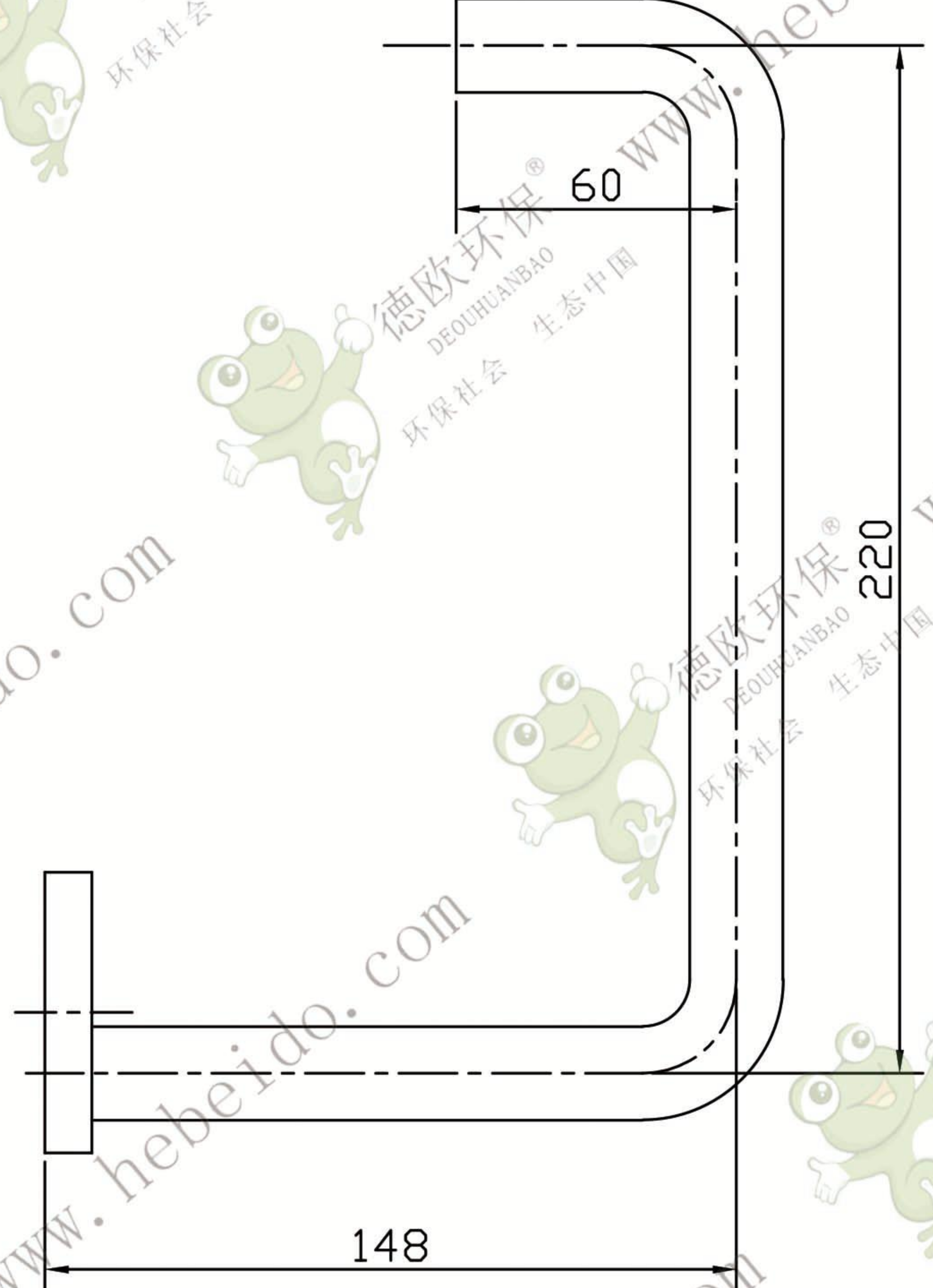
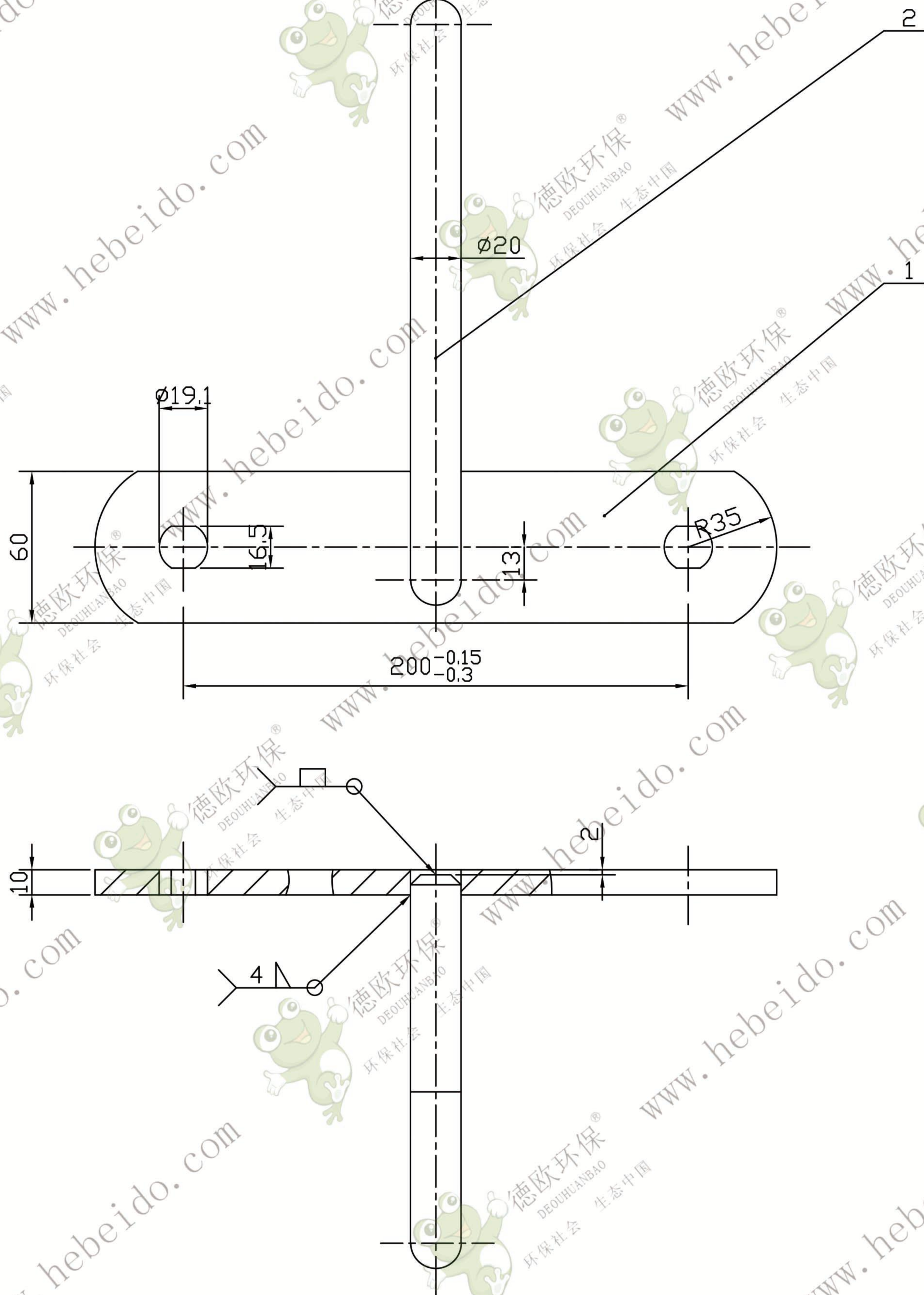

技术要求

1. 链板与链轴焊接后，其内平面不允许有凸出现象。
2. 零件焊接后须校平。
3. 去除焊渣、毛刺。

2	FU410-05B-01-1	煤粉型外链轴 (普通型)	1	Q235	0.999		圆钢 $\phi 20$
1	FU410-05-02-1	外链板 (普通型)	1	45Mn	1.14		扁钢 10X60
序号	代 号	名 称	数 量	材 料	单 重	总 重	备 注
							FU410-05B-01
煤粉型外链板复合 (普通型)							结构件
设计	李连通	标准	图 样 标 记	重 量	比 例		
校 对	秦海波	批 准		2.139	1:2		
审 核	刘 飞	日 期	共 张	第 张			
工 艺							

