

FU410-05C-01

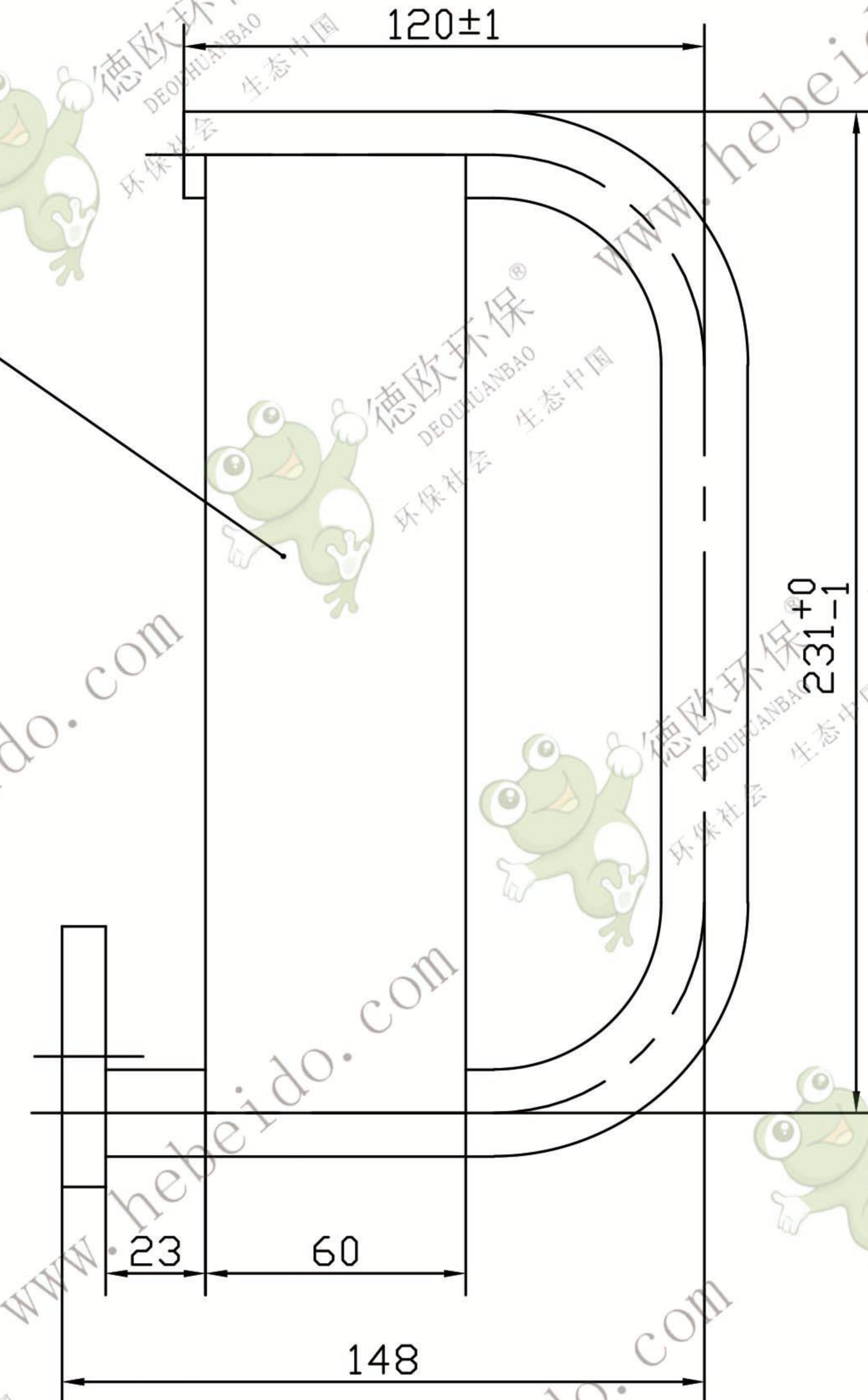
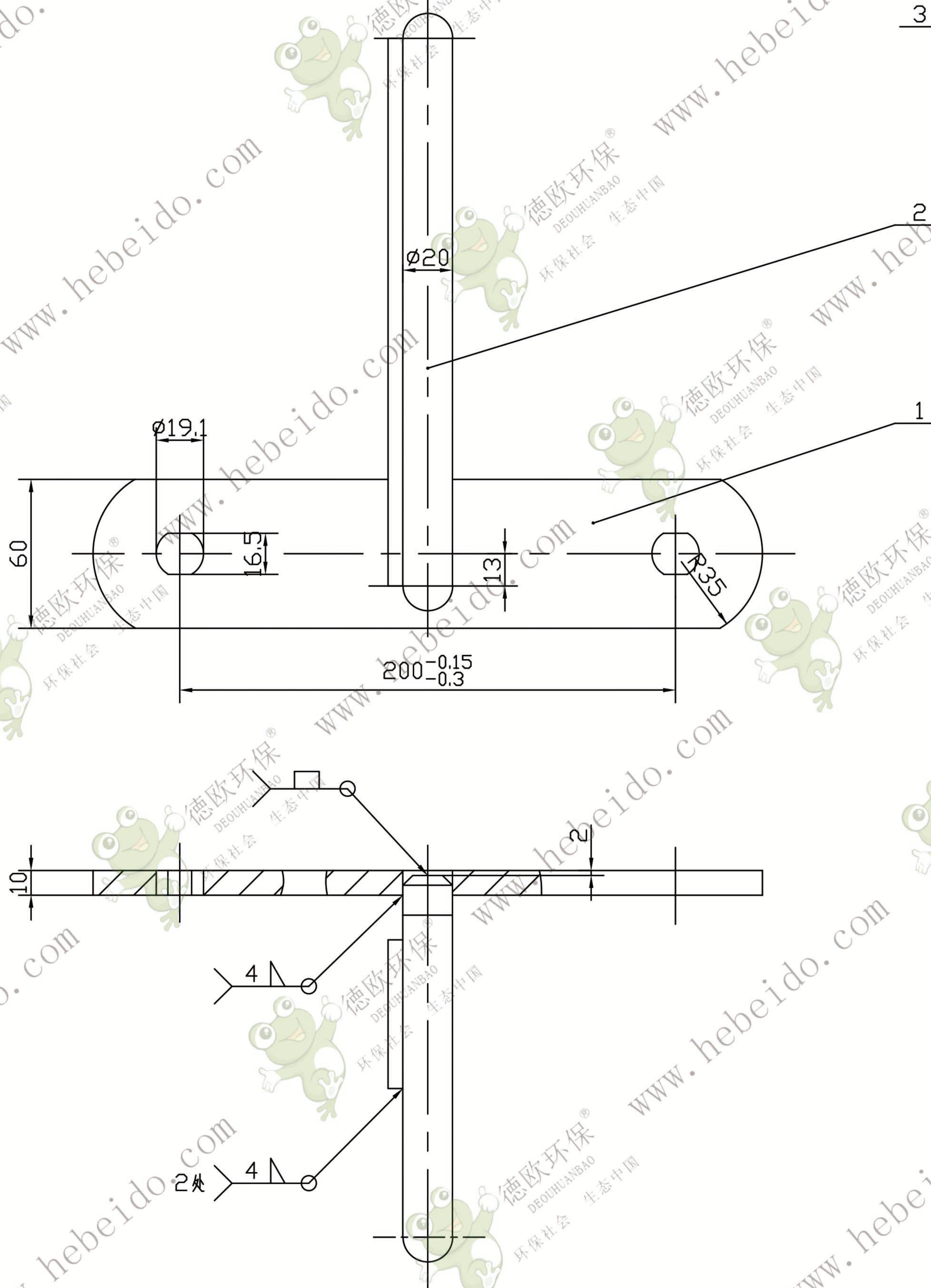

技术要求

1. 链板与链钩焊接后, 其内平面不允许有凸出现象。
2. 零件焊接后须校平。
3. 去除焊渣、毛刺。

3		刮板 δ=6	1	Q235	0.64	0.64	下料 60X228
2	FU410-05C-01-1	普通倾斜型外链钩	1	Q235	1.40	1.40	圆钢 φ20
1	FU410-05-02-1	普通型外链板	1	45Mn	1.14	1.14	扁钢 10X60
序号	代号	名称	数量	材料	单重	总重	备注
普通倾斜型外链板复合					FU410-05C-01		
焊接件					3.18		
标记	数量	更改文件号	签字	日期	图样标记	重量	比例
设计			标准化				
校对		李连通	批准				
审核		秦海波					
工艺		刘飞	日期		共	张	第

