

FU500-06-10

其余 $\nabla 12.5$

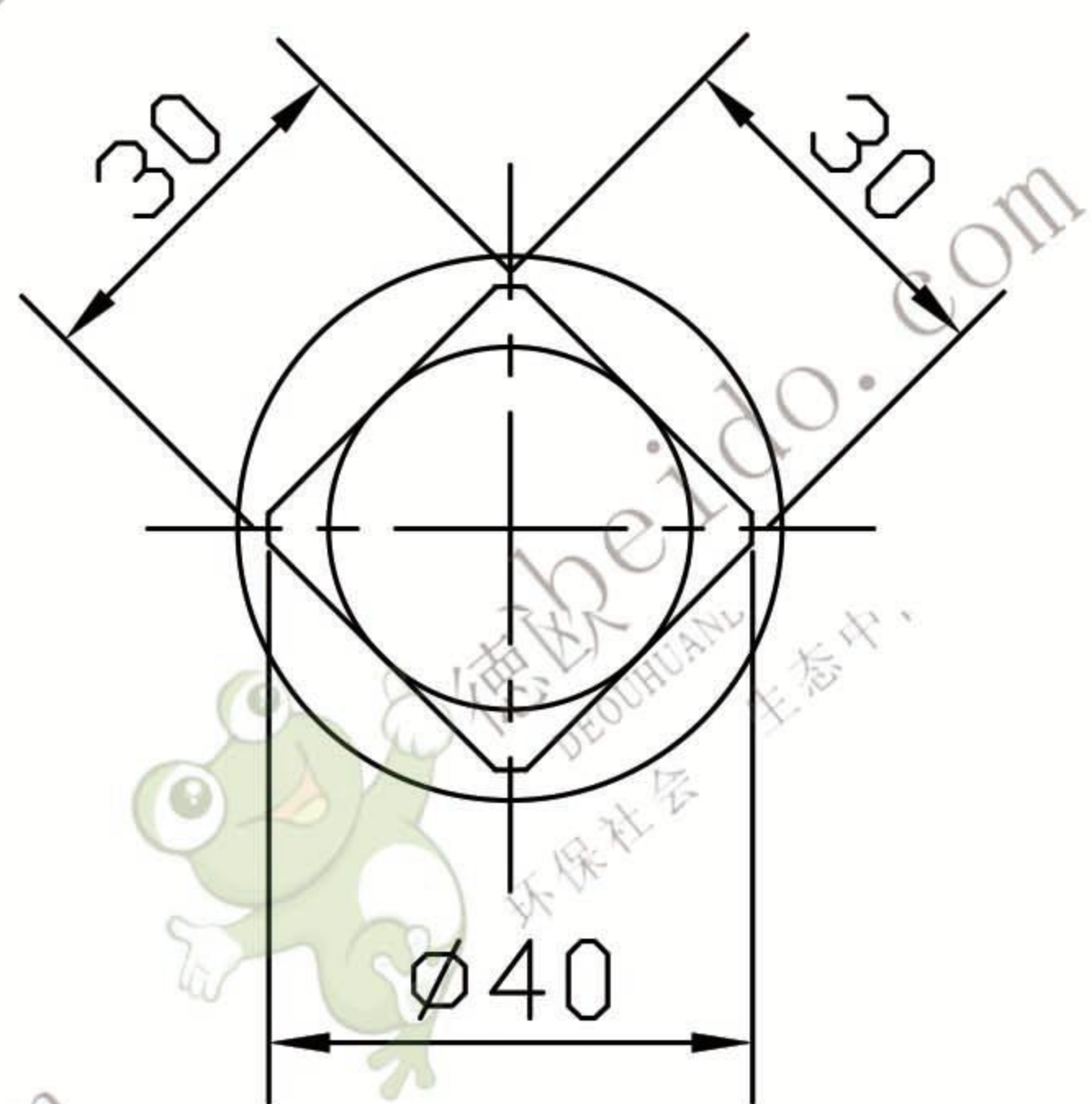
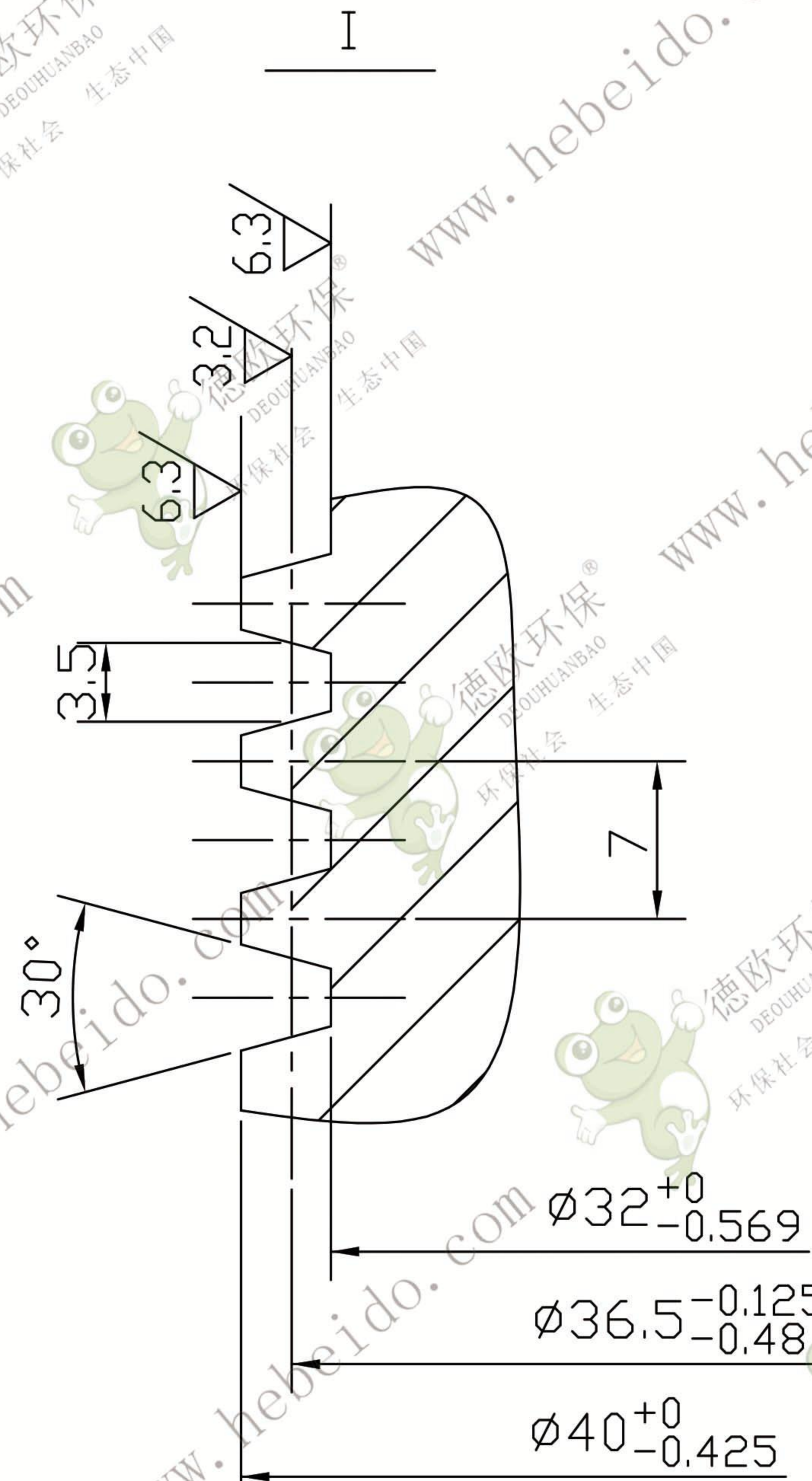
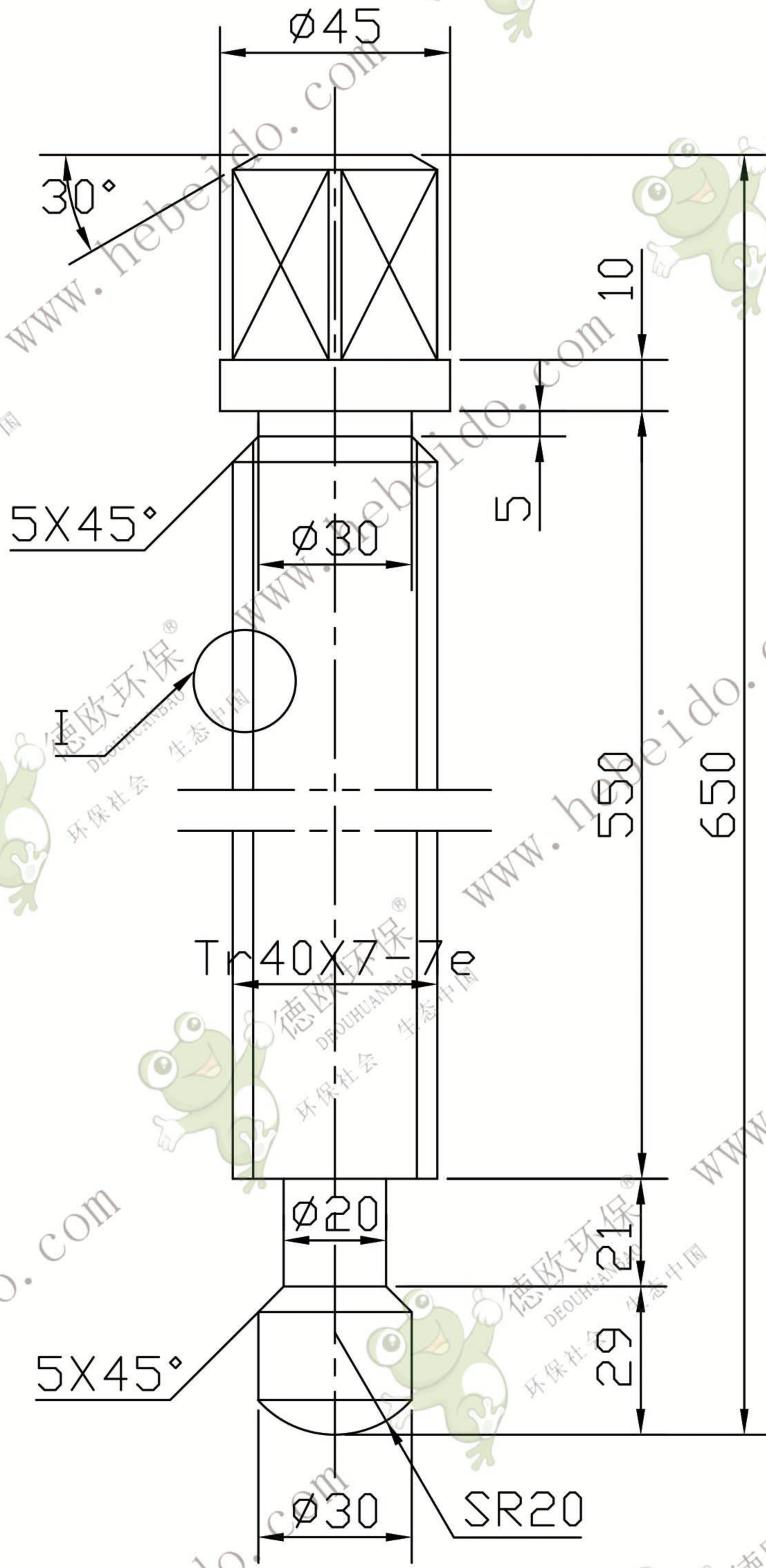

技术要求

1. 调质处理硬度 HRC26-30。
2. 与螺母配车。
3. 去除毛刺。

					张紧丝杆			FU500-06-10	
标记	处数	更改文件号	签字	日期	图样标记		重量	比例	45 德欧环保 DEOUHuanbao 环保社会 生态中国
设计	李连通		标准化				5.166	1:2	
校对			批准						
审核	秦海波								
工艺	刘飞		日期		共 张		第 张		