

其余 12.5/

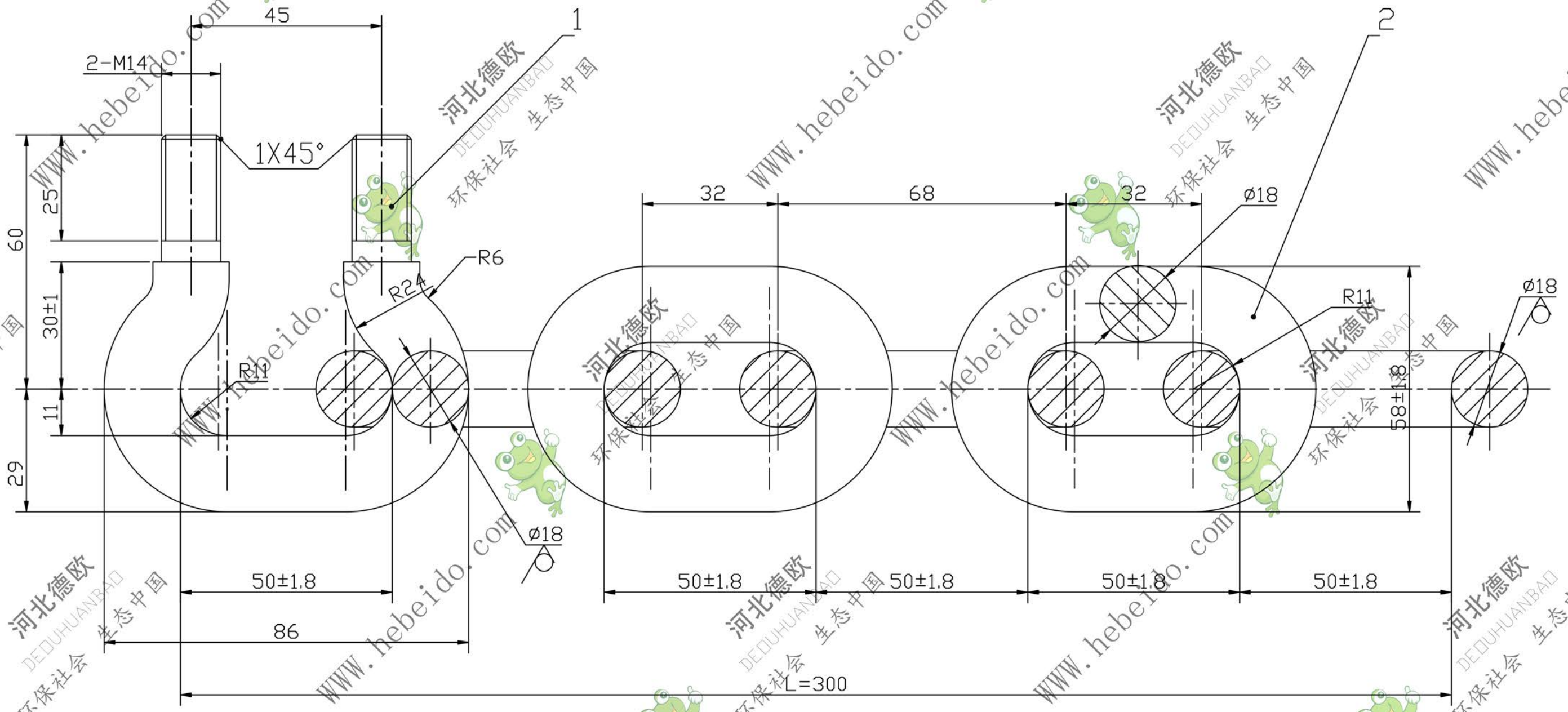

技术要求

1. 渗碳淬火后表面硬度为 HRC58~62.
2. 链条长 根据客户要求确定 (n 为节数), 一般根据输送量确定, 客户如没特殊原因链条为 环.

2		链 条	Ø18X50X5	1	20MnV			外 购
1		链 环 钩	Ø18X50	1	20MnV			外 购
序号	代 号	名 称	数 量	材 料	单 重	总 重	备 注	
牵引链						MS400-04-00 同MS500-04-00		
						外购件		
设计	处数	更改文件号	签 字	日 期	图 样 标 记	重 量	比 例	
校 对		李连通	批 准				1:1	
审 核		秦海波						
工 艺		刘 飞	日 期		共 张	第 张		

