

WBL1800X3.5·1-2

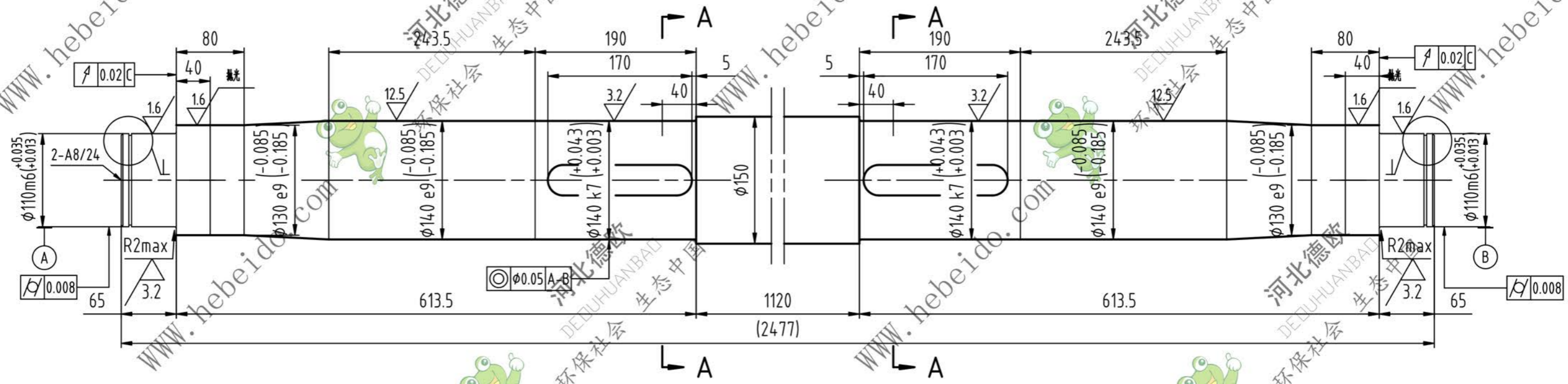

A-A
1:2.5

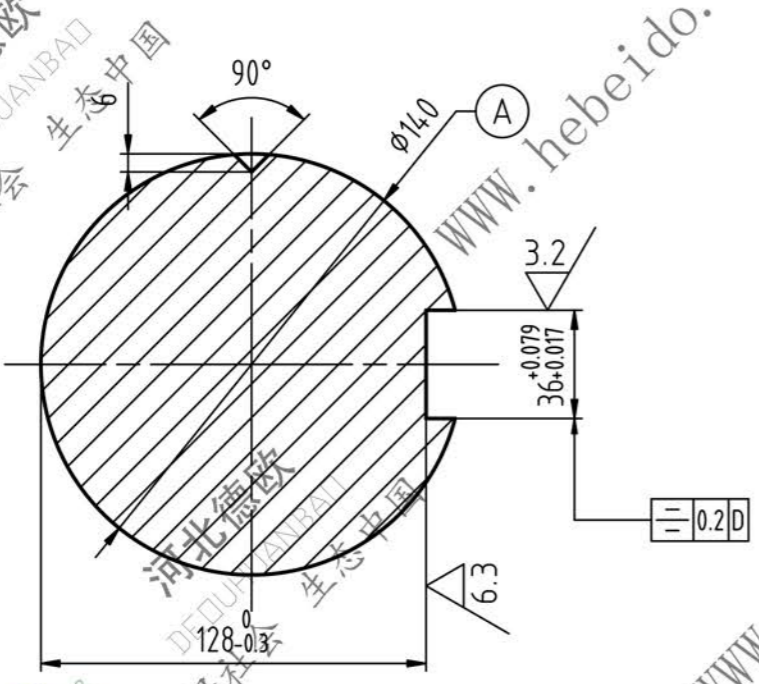

I
1:2.5

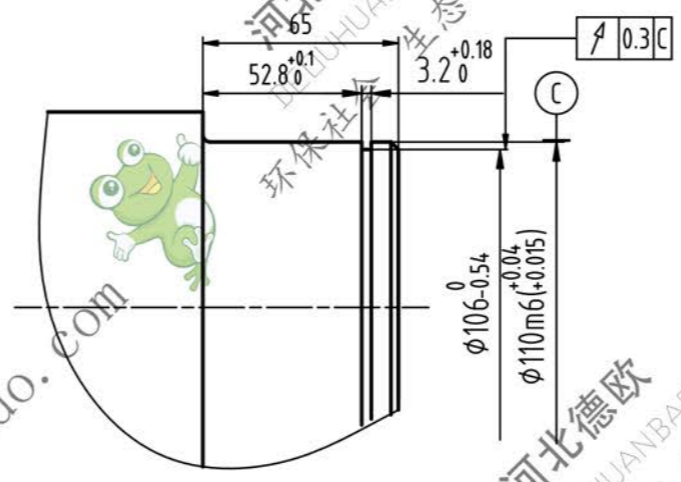

- 技术要求:
- 1、调质处理: HB250-280;
 - 2、除图中已标明要求外, 其余均按Q/ZB75-73和JB/ZQ4000.2-86之规定进行加工与检验;
 - 3、未注圆角半径均为R2.5, 倒角2.5X45°。

40Cr



尾轮轴

设计	标准审查	图	样	标	重	量	比	例
校对	李连通	工艺审查			307	1:5		
主管设计员	秦海波	制图						
审核	刘飞	日期						
共			第		页		页	

WBL1800X3.5·1-2

旧底图总号
底图总号
签字
日期