

轴号: LS500
轴号: 7520 (Ø180×Ø100×49.5)

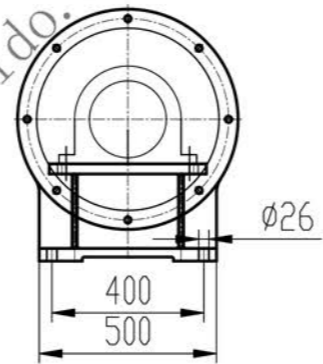
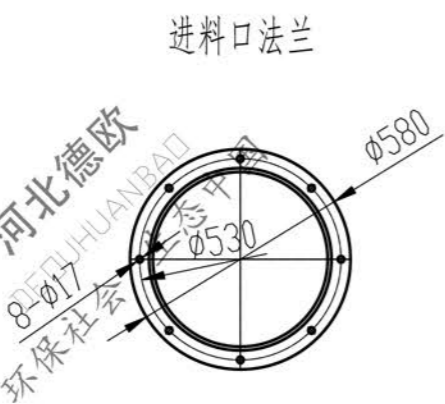
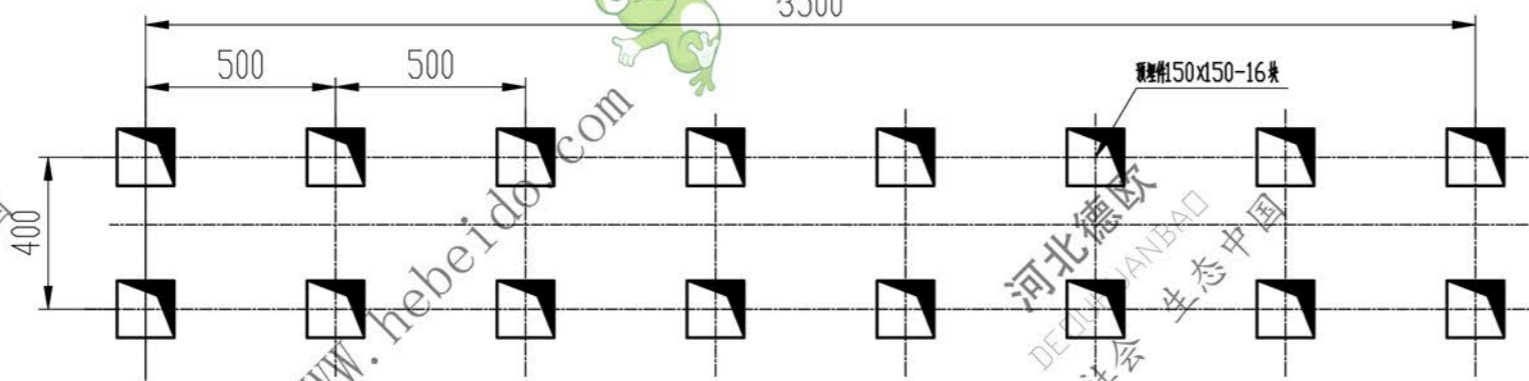
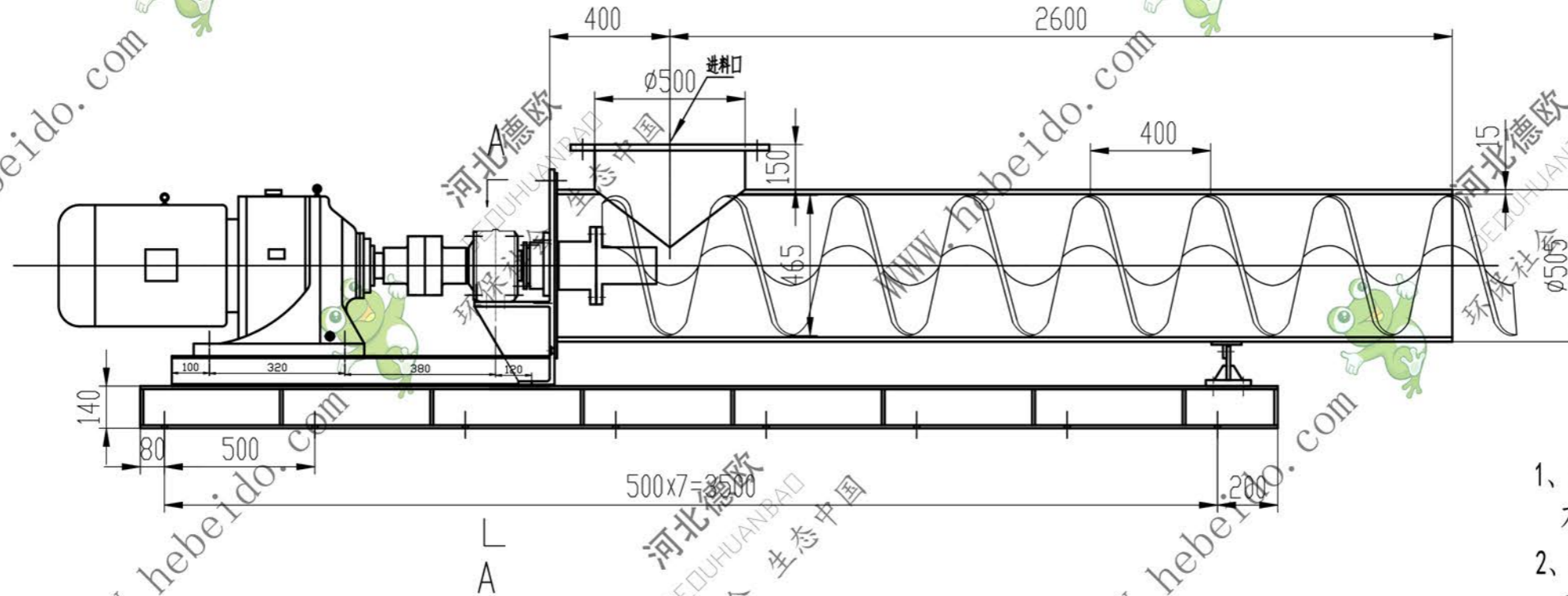

技术要求

- 1、传动绞刀安装调整完后, 应能灵活转动, 不得有卡阻现象。
- 2、装配后, 空车运转要求运行平稳, 无漏油现象, 轴承温升不大于50°。
- 3、为保证密封, 联接法兰垫以软钢纸板, 安装时允许根据实际情况, 适当加厚或减薄。

技术参数

螺旋机直径(mm)	Ø500
螺距(mm)	400
物料	干料 (颗粒20-25mm)
转速(r/min)	34
输送能力	60t/h
减速机型号	XWD7-43
电机	Y132M-4-7.5Kw
螺旋方向	
物料温度	100℃
物料比重	0.9M³/t

标记	数量	更改文件号	签字	日期
设计			标准化	
制图		李连通		
审核		秦海波		
工艺		刘飞		

无轴螺旋输送机

WLSØ500X2600mm

共 1 张	重量	比例
第 1 张		1:1

总图

德欧环保
DEDUHUANBAD
环保社会 生态中国