

标记	文件号	修改内容	签名	日期

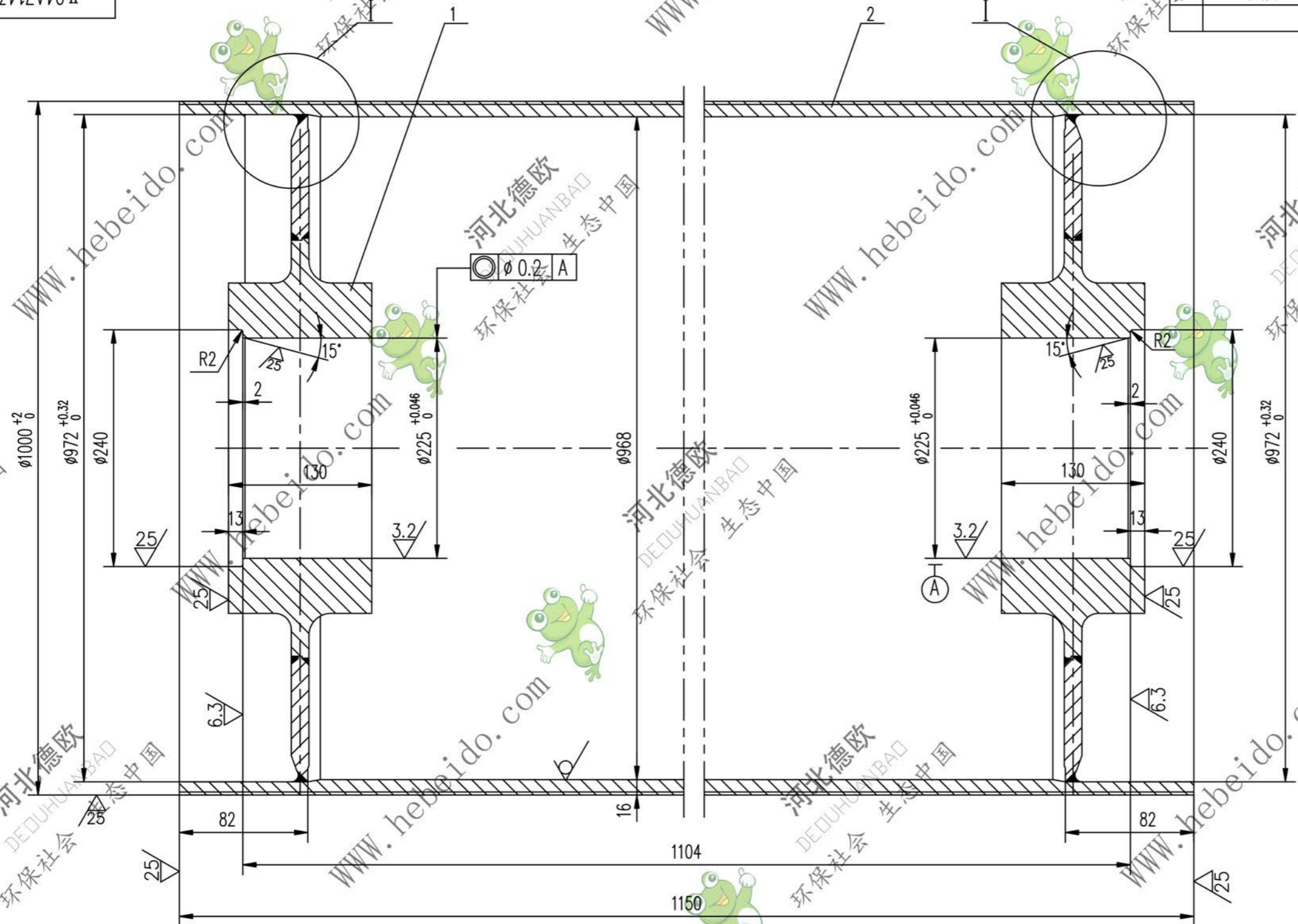

其余 ∇

技术要求

1. 应消除内应力
2. 筒皮外表面之螺纹以中间为界加工成左右旋螺纹。
3. 铸胶的尺寸及要求见总图。

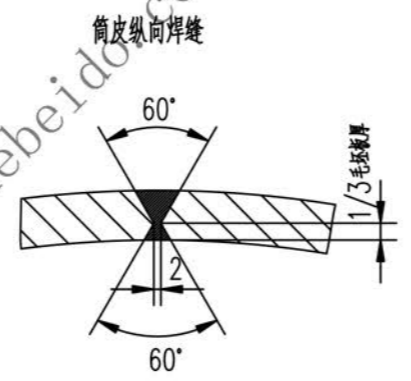
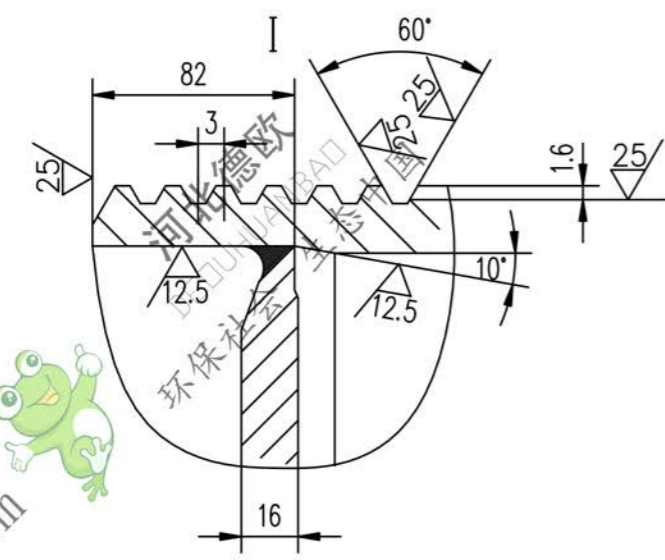

A2 图纸文件号 04A71432

2		筒皮	1	Q235-A	501	501	
1	II 04A7143.2.1	接管	2	铸件	158	316	备用
序号	代号	名称	数量	材料	单重	总重	备注
					重量 (kg)		
合同号		筒体		II 04A7143.2		图样标记	
设计	李连通	工艺会审			重量 kg	817	比例 1:3
校对		批准	秦海波				
复核	刘飞	图形输入					
标准化		日期					
					共 页		第 页