

标记	文件号	修改内容	签名	日期

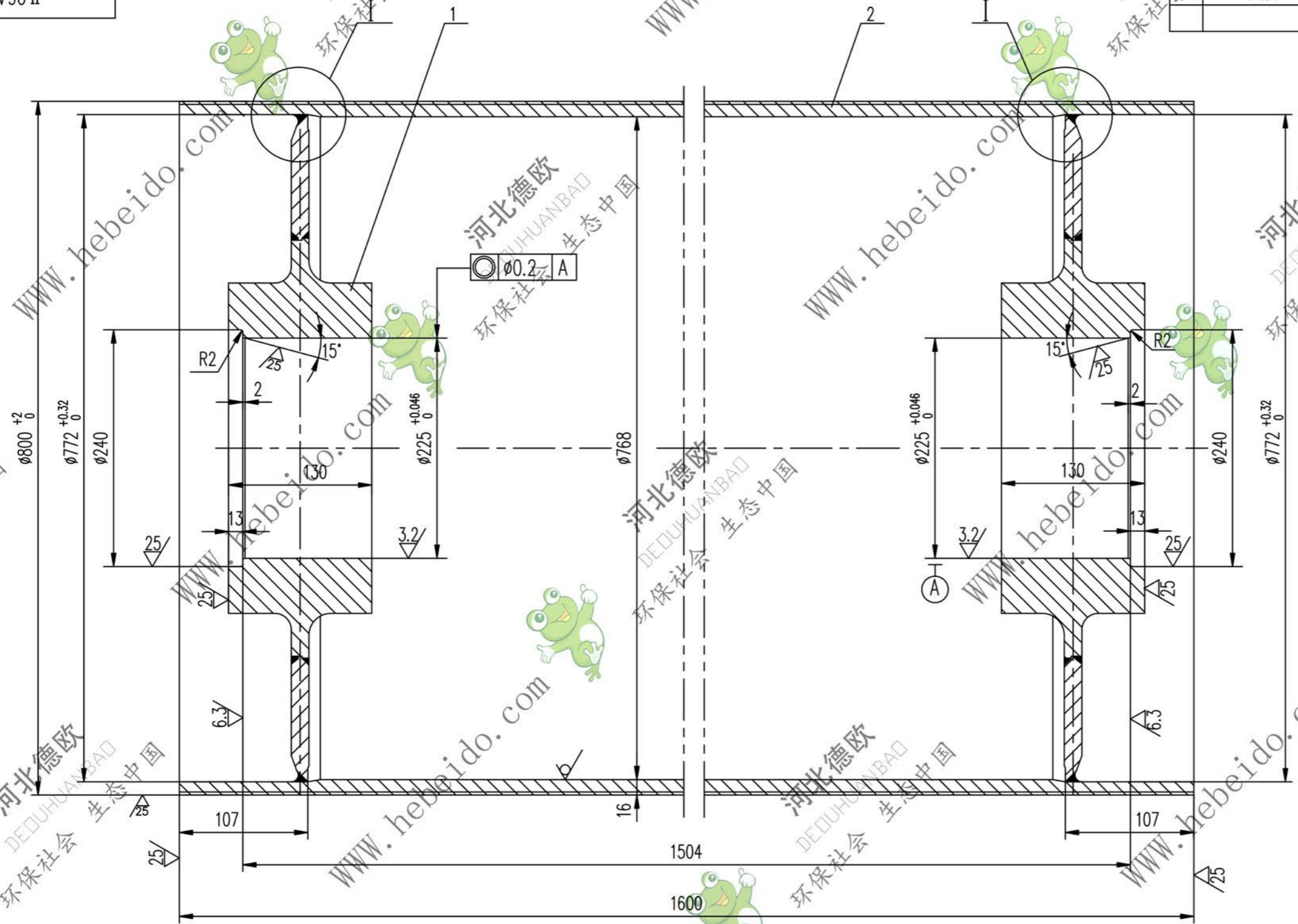

其余  $\nabla$

技术要求

1. 应消除内应力
2. 筒皮外表面之螺纹以中间为界加工成左右旋螺纹。
3. 铸胶的尺寸及要求见总图。

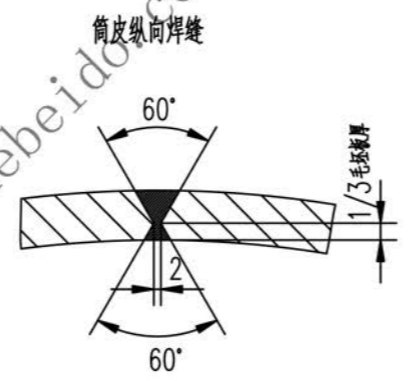
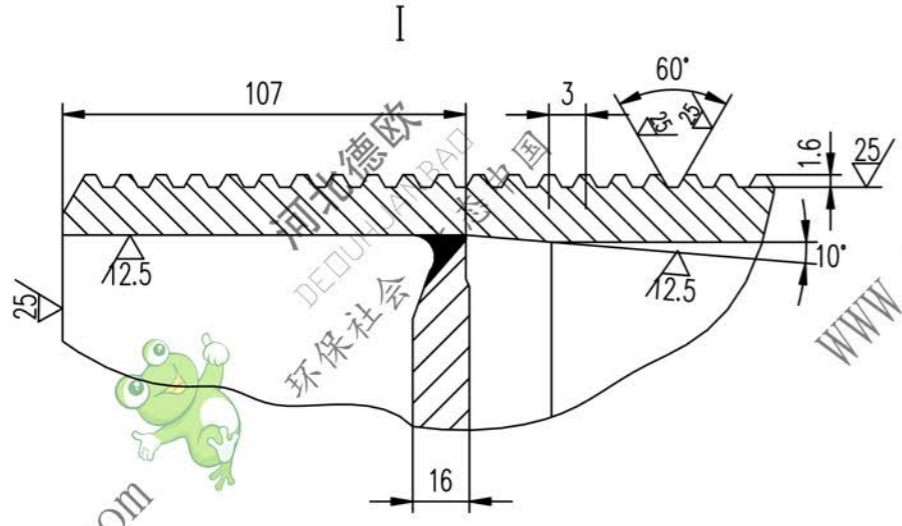

2		筒皮	1	Q235-A	495.8	495.8	
1	II 03A6143.2.1	接管	2	铸件	117.9	234.8	备用
序号	代号	名称	数量	材料	单重	总重	备注
					重量 (kg)		
				II 06A6143.2			
				图样标记		重量 kg	比例
						729	1:3
				筒体			
				部件			
				共 页			
				第 页			