

标记	文件号	修改内容	签名	日期

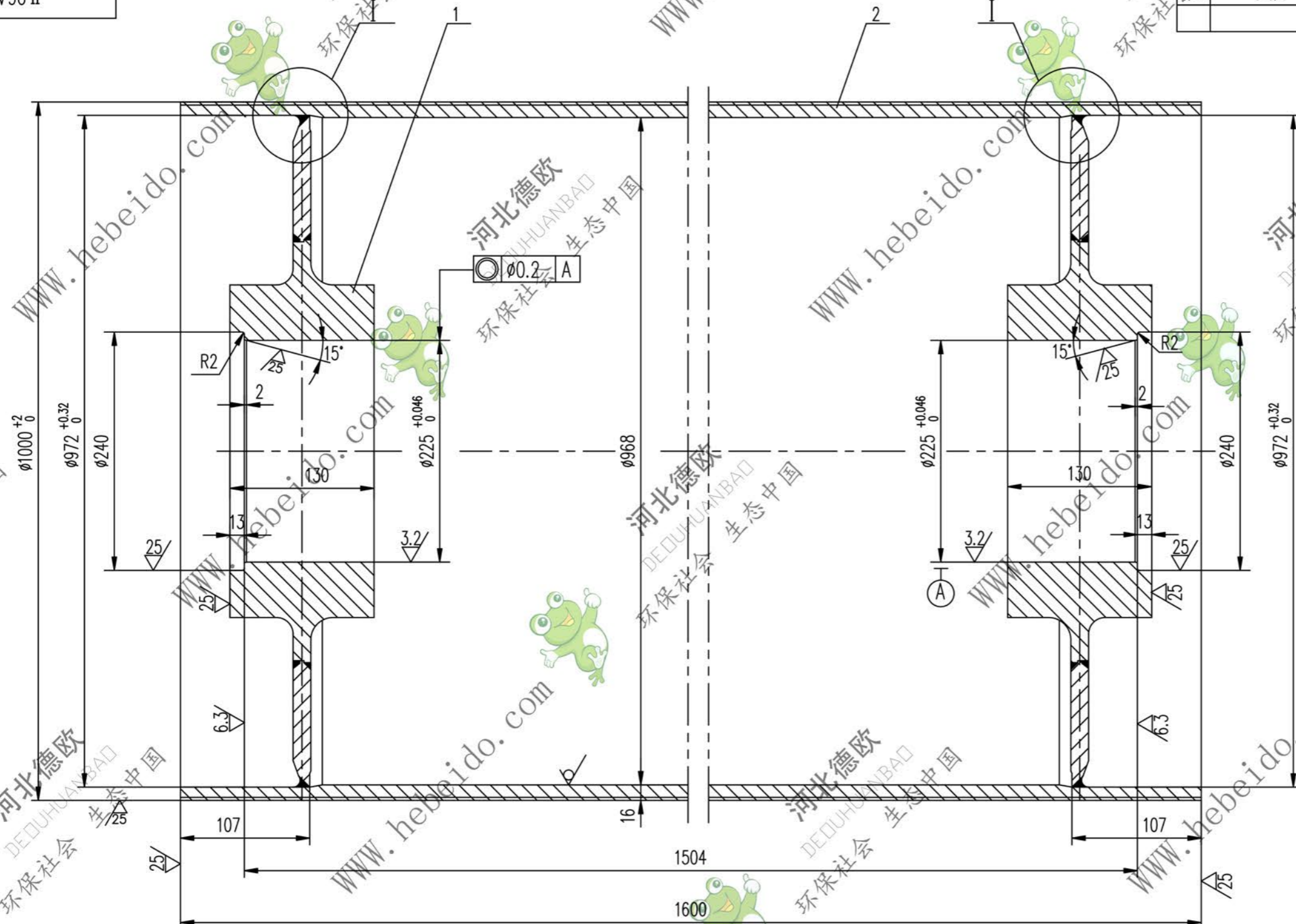

其余  $\nabla$

- 技术要求
1. 应消除内应力
  2. 筒皮外表面之螺纹以中间为界加工成左右旋螺纹。
  3. 铸胶的尺寸及要求见总图。

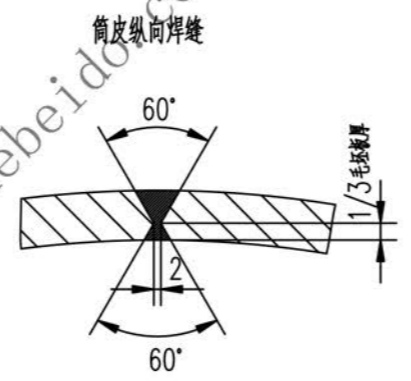
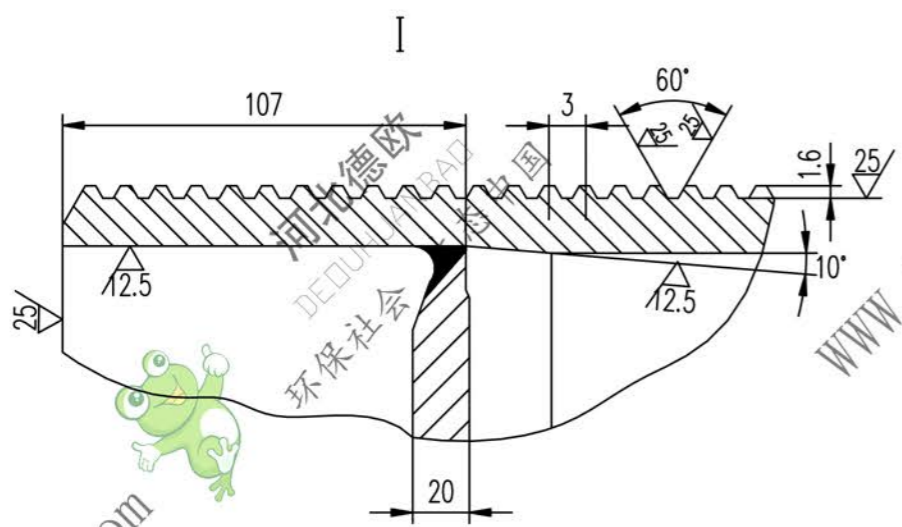

2		筒皮	1	Q235-A	697	697	
1	II 04A7143.2.1	接管	2	铸件	158	316	备用
序号	代号	名称	数量	材料	单重	总重	备注
					重量 (kg)		
				合同号		II 06A7143.2	
				筒体		图样标记	
				重量 kg		比例	
				1013		1:3	
				筒体		共 页	
				部件		第 页	