

标记	文件号	修改内容	签名	日期

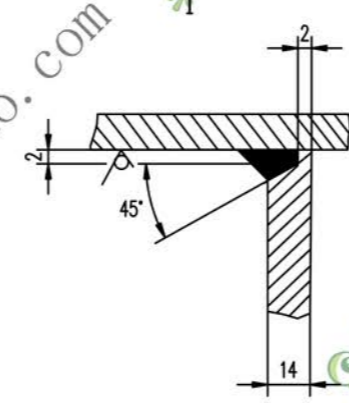
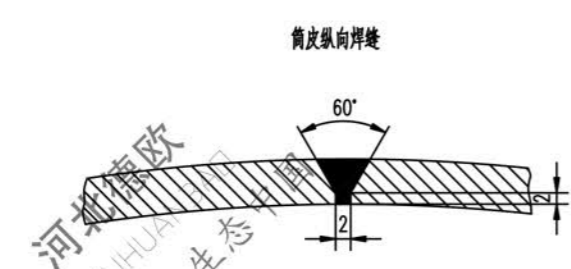
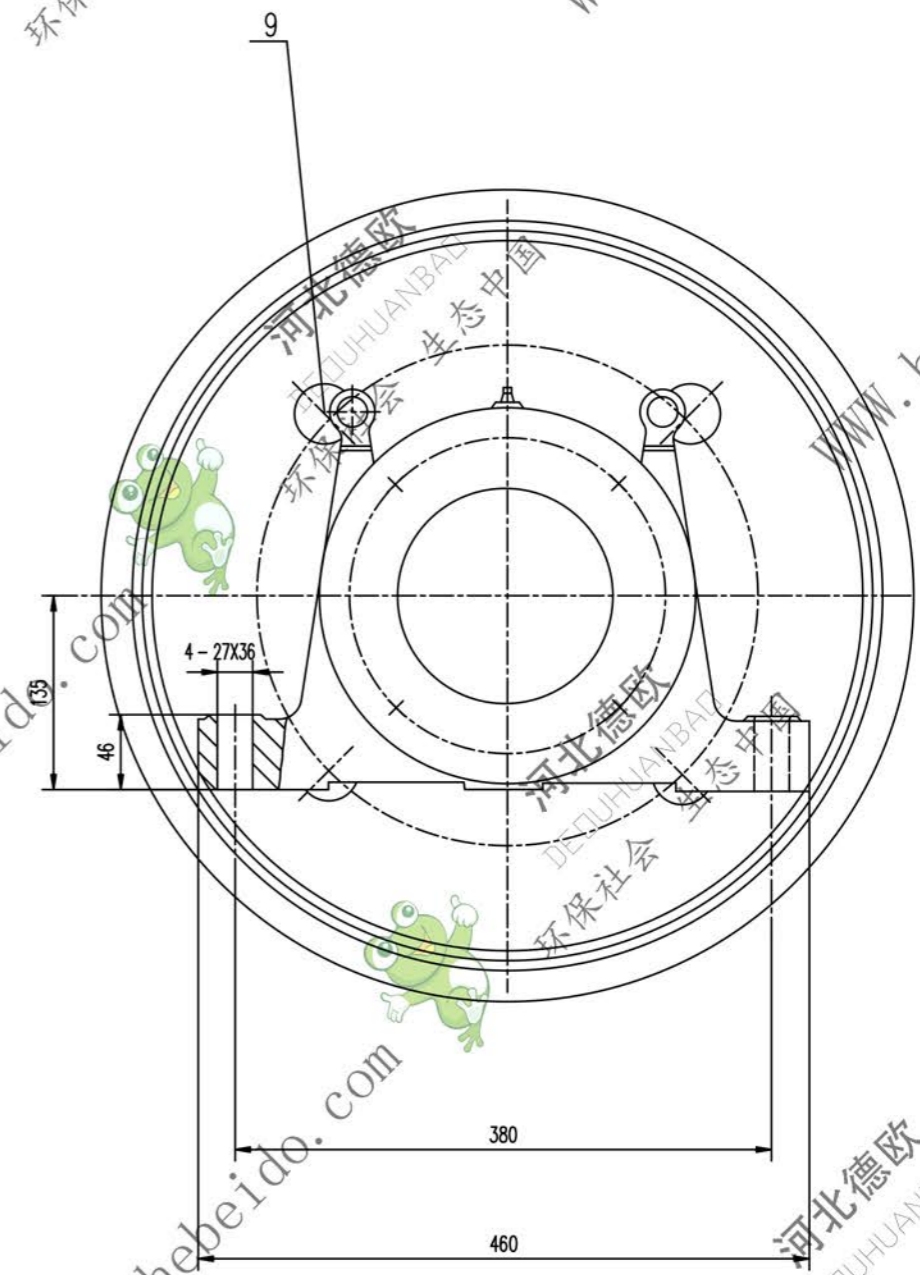
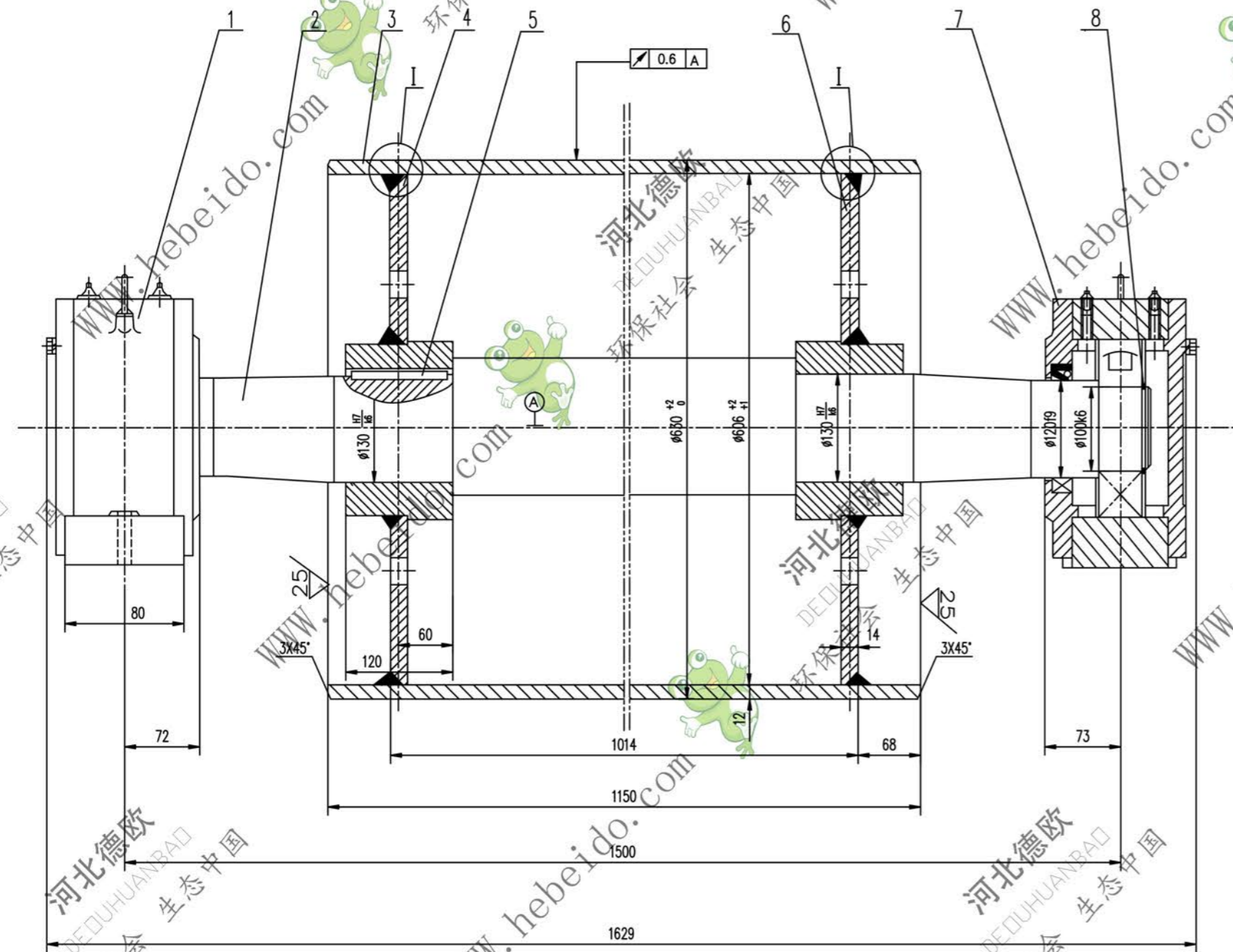

- 技术要求
1. 装配前应将筒体内腔清理干净。
 2. 轴承和轴承座油腔内应充以锂基润滑油，轴承充油量为轴承充油量为轴承空腔的2/3轴承座油腔内应充满。
 3. 液筒需进行静平衡试验，其精度等级为G40。
 4. 件1件2分别为固定、游动轴承座，安装时要求游动轴承座的轴承两侧有相等游隙。

序号	代号	名称	数量	材料	单重	总重	附注
9		圆板 $\phi 55$	8	Q235-A	0.112	0.896	
8	GB894.1-86	挡圈 100	2		0.045	0.090	
7	DTJZ1410	轴承座	1	零件	41.4	41.4	通用
6	DT02A5101.3	接盘	1	零件	41.25	41.25	通用
5	GB1096-79	键 32X110	1	45	0.491	0.491	
4	DT02A5101.2	接盘	1	零件	41.05	41.05	通用
3		黄皮	1	Q235-A	210.3	210.3	
2	DT04B3101-1	轴	1	45	163.8	163.8	通用
1	DTJZ1210	轴承座	1	零件	41.4	41.4	通用

合同号		DTJ04B5101	
设计	审核	工艺会审	批准
校对	制图	输入	日期
材料	日期		

改向液筒

重量 kg 比例

共 91 页 第 41 页

A11 图样文件号 04B/5101