

标记	文件号	修改内容	签名	日期

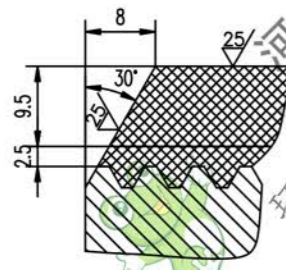
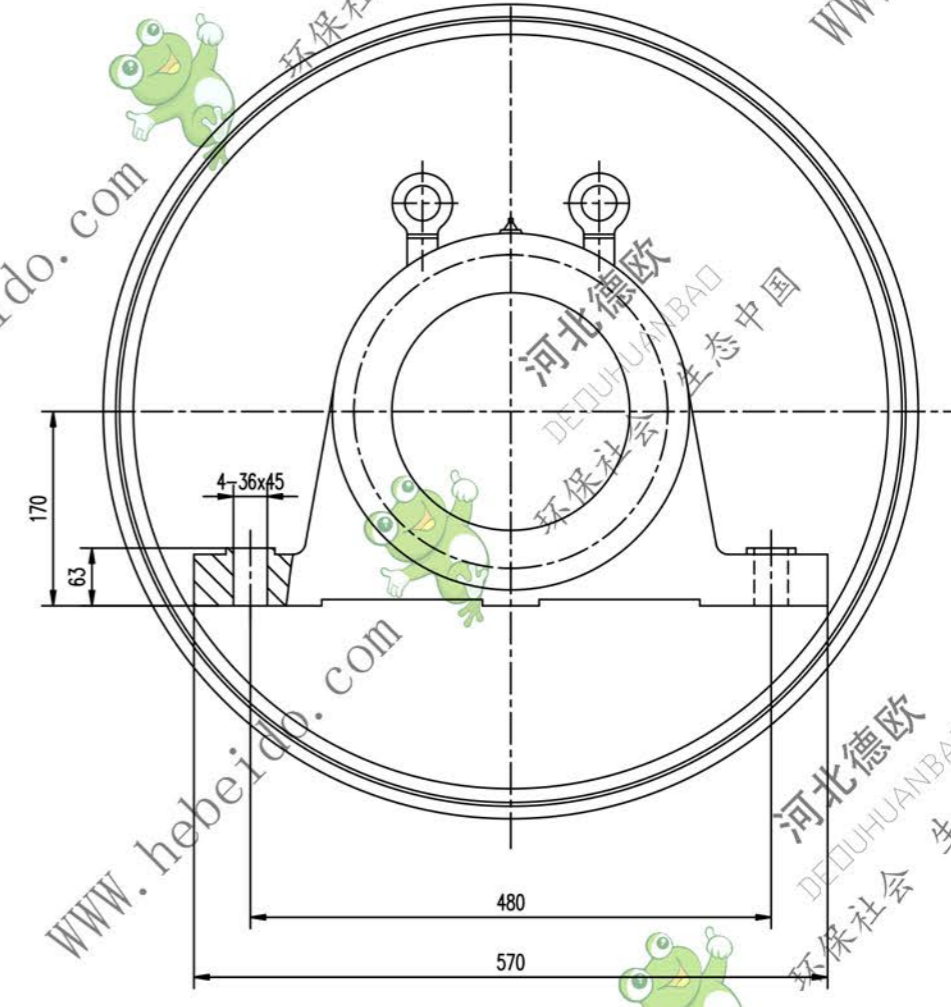
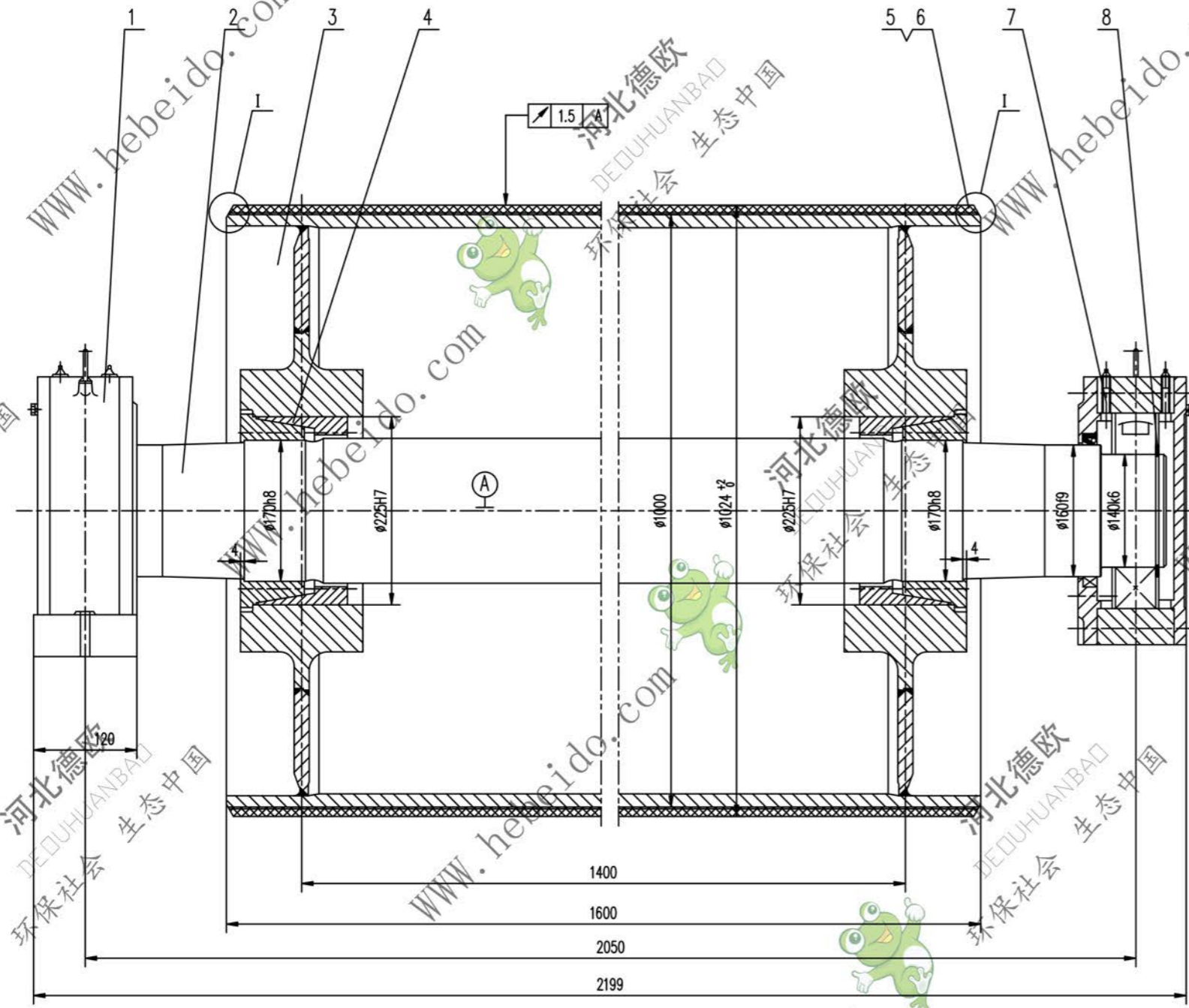

- 技术要求
1. 装轴前应将轴体内部清理干净。
  2. 轴承和轴颈处油腔内应充以润滑剂，轴承充油量为轴颈空腔的2/3，轴颈处油腔内应充满。
  3. 按GB10595-89规定。
  4. 装前需进行静平衡试验，其精度等级为G40。
  5. 底座上螺钉的紧固力矩为145N.m。
  6. 件1件7分别为固定、游动轴承，安装时，要求游动轴承座的轴颈两侧有相等游隙。
  7. 滚珠面胶，底胶的物理性能应符合GB10595-89中的要求。

序号	代号	名称	数量	材料	单重	总重	附注
8	GB894.1-86	挡圈 140	2		0.0825	0.165	
7	DT121414	轴承座	1	铸件	102	102	通用
6		面胶	1	橡胶	72.48	72.48	
5		底胶	1	橡胶	19.07	19.07	
4		滚珠 Z(T)9-170X225	2	铸件	10.5	21	
3	DT06B7142.2	壳体	1	铸件	887.2	887.2	
2	DT06B5142-1	轴	1	45	377.4	377.4	常用
1	DT121214	轴衬座	1	铸件	101	101	通用

合同号		DT106B7142	
设计		改向液筒	
校对		比例 1:3	
审核		重量 kg	
日期		1580	
		共 页	
		第 页	