

标记	文件号	修改内容	签名	日期

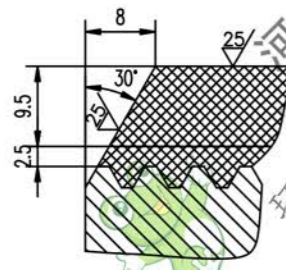
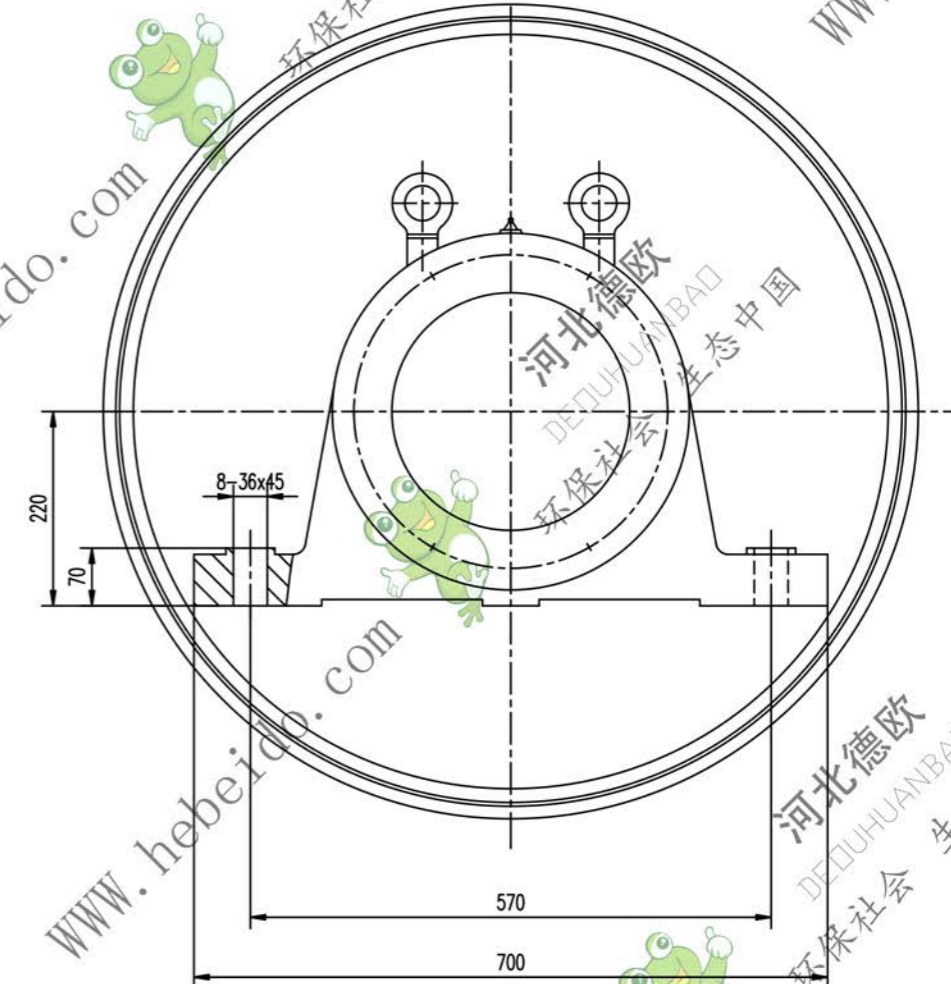
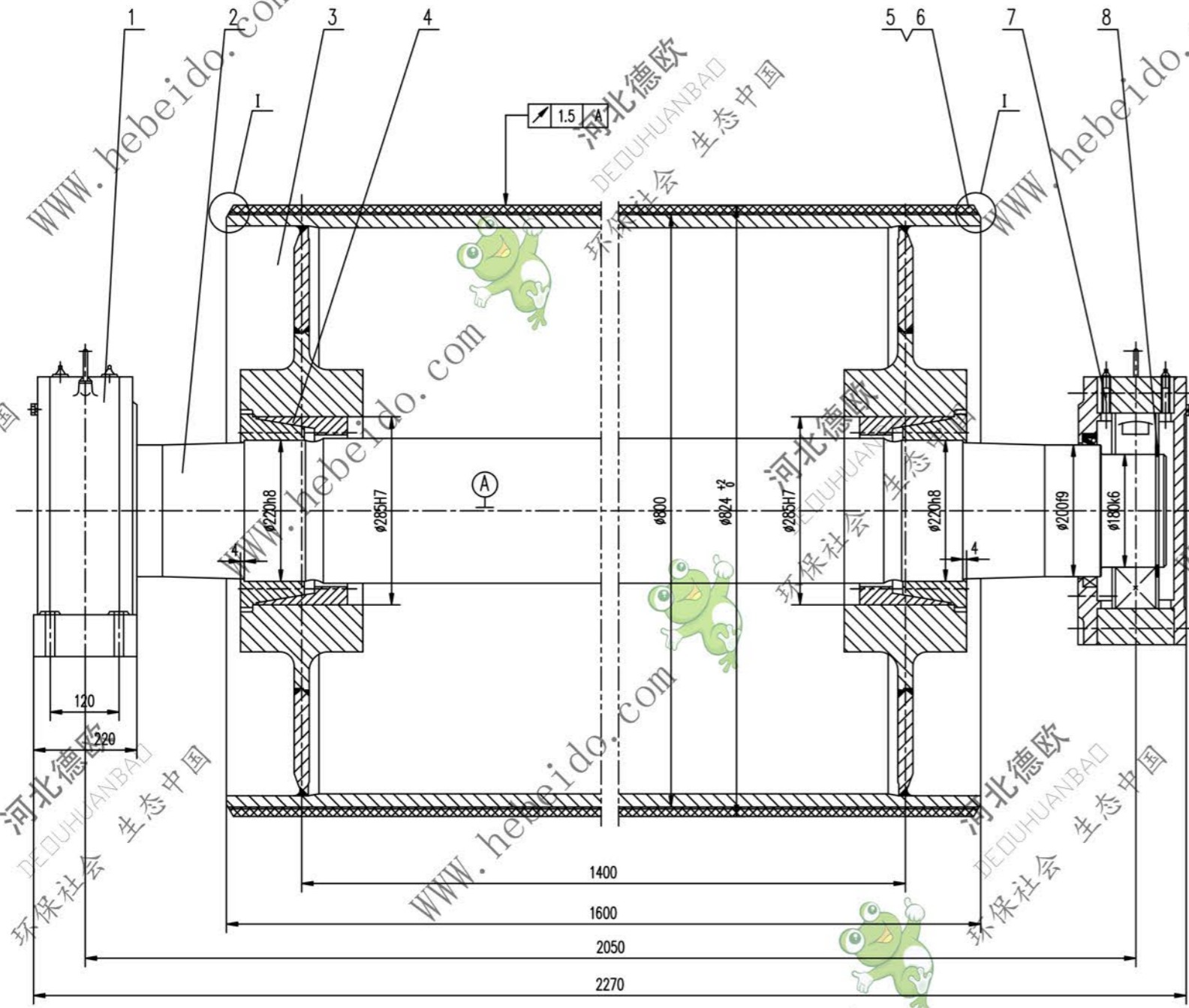

- 技术要求
1. 装轴前应将轴体内部清理干净。
 2. 轴承和轴颈处油腔内应充以润滑剂，轴承充油量为轴颈空腔的2/3，轴颈处油腔内应充油。
 3. 按GB10595-89规定。
 4. 滚筒需进行静平衡试验，其精度等级为G40。
 5. 滚筒上螺钉的紧固力矩为355N.m。
 6. 件1件7分别为固定、游动轴承，安装时，要求游动轴承座的轴承两侧有相等游隙。
 7. 滚筒面胶，底胶的物理性能应符合GB10595-89中的要求。

序号	代号	名称	数量	材料	单重	总重	附注
8	GB894.1-86	挡圈	180	2	0.143	0.286	
7	DT121418	轴承座	1	零件	186.1	186.1	通用
6		面胶	1	橡胶	57.65	57.65	
5		底胶	1	橡胶	15.07	15.07	
4		滚套 Z(T)9-220x285	2	零件	17.8	35.6	
3	06A6183.2	筒体	1	零件	819.6	819.6	常用
2	06B6182-1	轴	1	45	670	670	
1	DT121218	轴承座	1	零件	186.1	186.1	通用

合同号: DT106B6182
 图样标记: 重量 kg 比例: 1970 1:3
 设计: 李进 工艺会审: 李进
 校对: 李进 审核: 李进
 制图: 李进 输入: 李进
 日期: 1970