

标记	文件号	修改内容	签名	日期

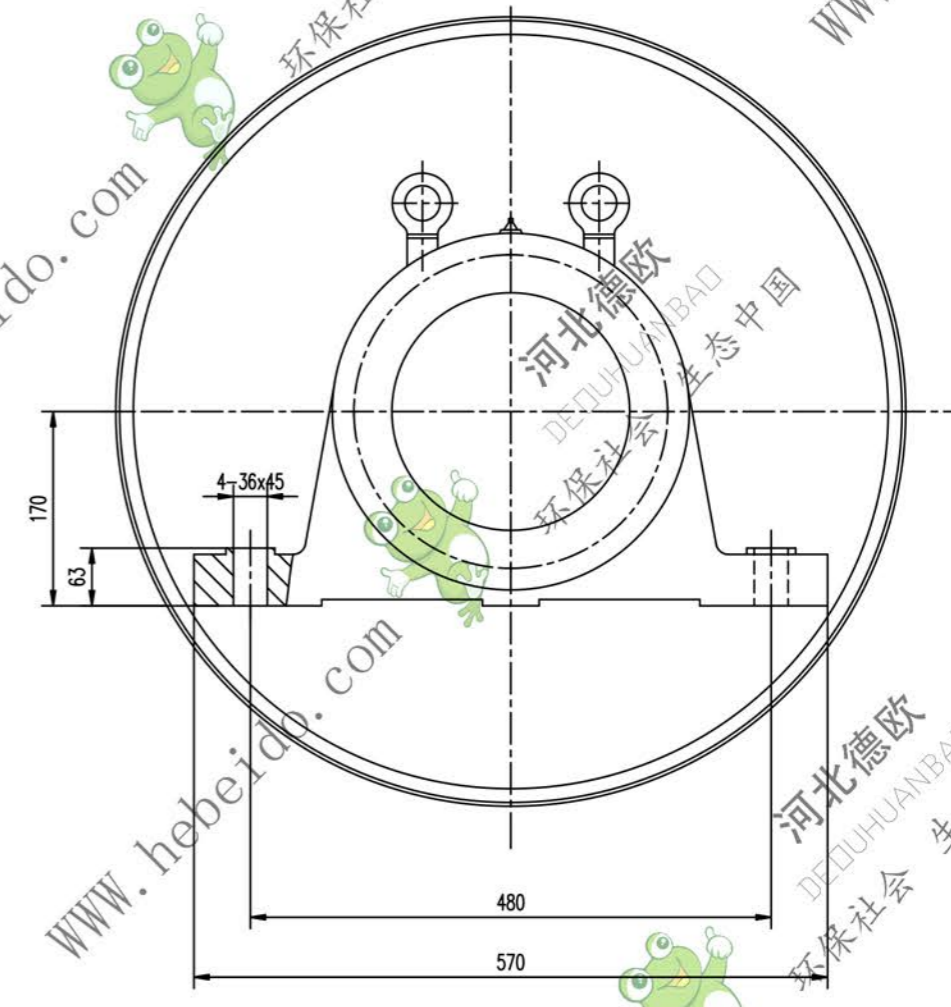
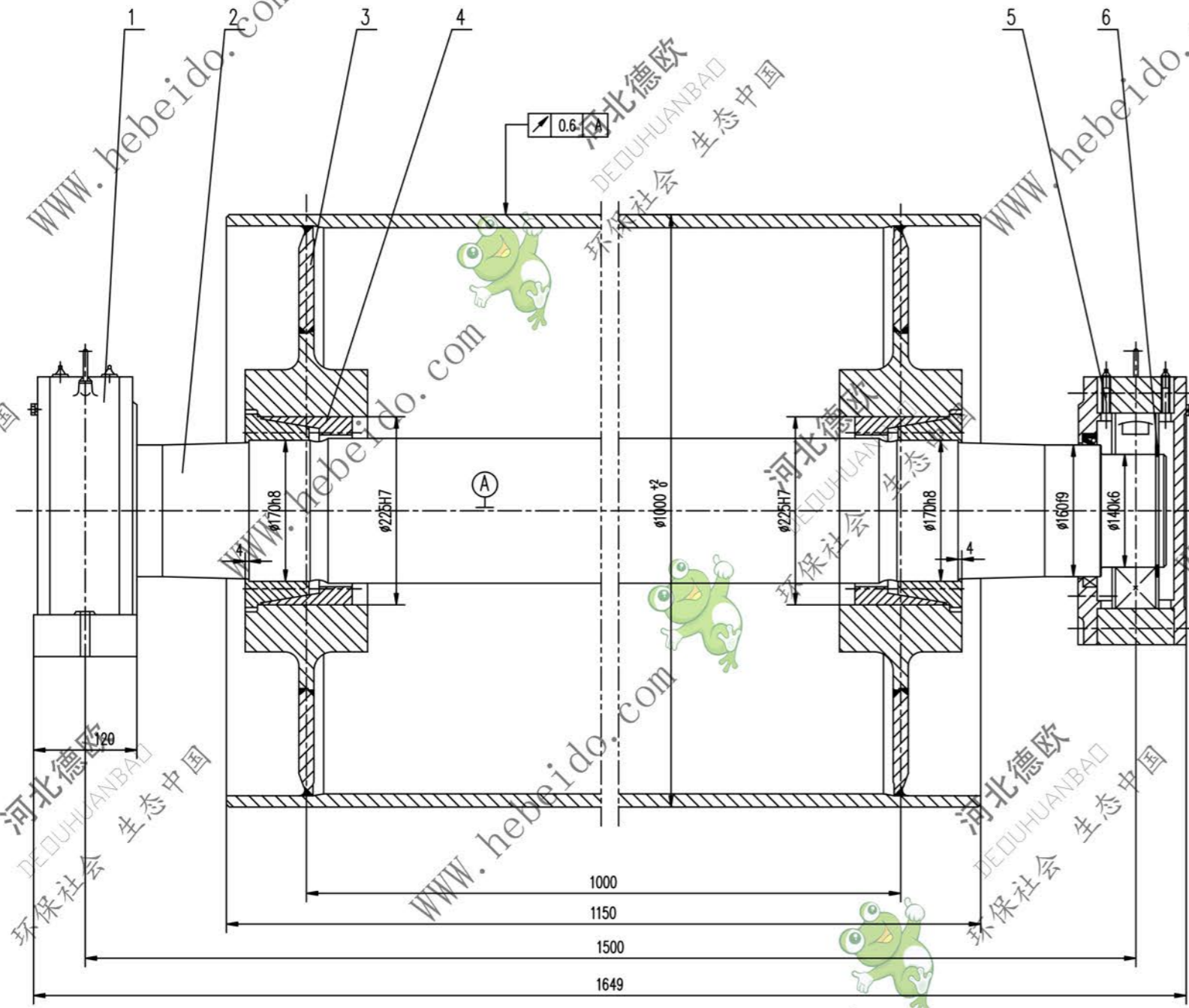

- 技术要求
1. 装轴前应将轴体内部清理干净。
  2. 轴承和轴承座油腔内应充以润滑剂，轴承充油量为轴承空腔的2/3，轴承座油腔内应充油。
  3. 拆修按GB10595-89规定。
  4. 装前需进行静平衡试验，其精度等级为G40。
  5. 紧座上螺钉的紧力矩为145N.m。
  6. 件1件5分别为固定、游动轴承座，安装时，要求游动轴承座的轴承两侧有相等游隙。

序号	代号	名称	数量	材料	单重	总重	附注
6	GB894.1-86	挡圈 140	2		0.0823	0.165	
5	DT104B7141	轴承座	1	铸件	102	102	通用
4		紧套 Z(T)9-170X225	2	铸件	10.5	21	
3	DT104B7141.2	筒体	1	铸件	712.5	712.5	
2	DT104B5141-1	轴	1	45	277.8	277.8	借用
1	DT104B7141	轴承座	1	铸件	101	101	通用

合同号		DT104B7141	
设计		改向液筒	
校对		比例 1:3	
审核		重量 kg	
日期		1214	
		共 页	
		第 页	