

DTII02C1311

标记	文件号	修改内容	签名	日期

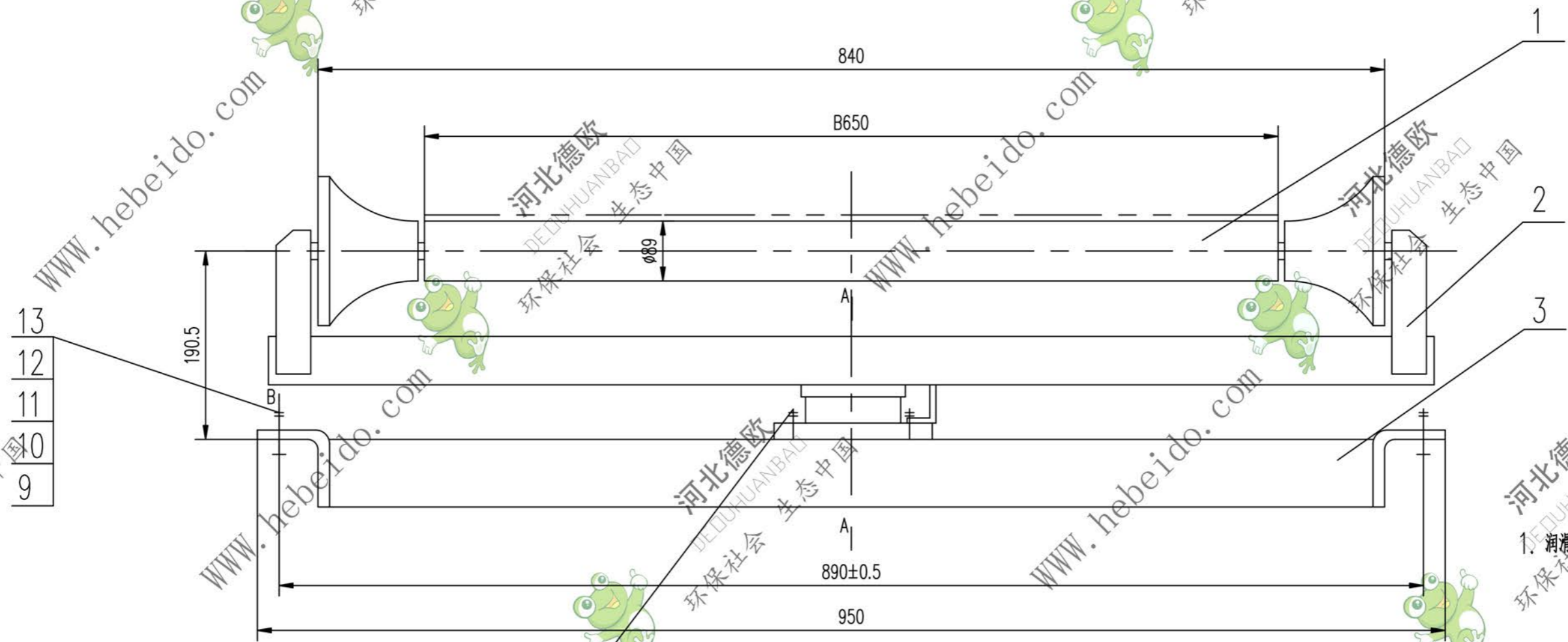

技术要求
1. 润滑腔内充入2/3空间的锂基润滑脂。

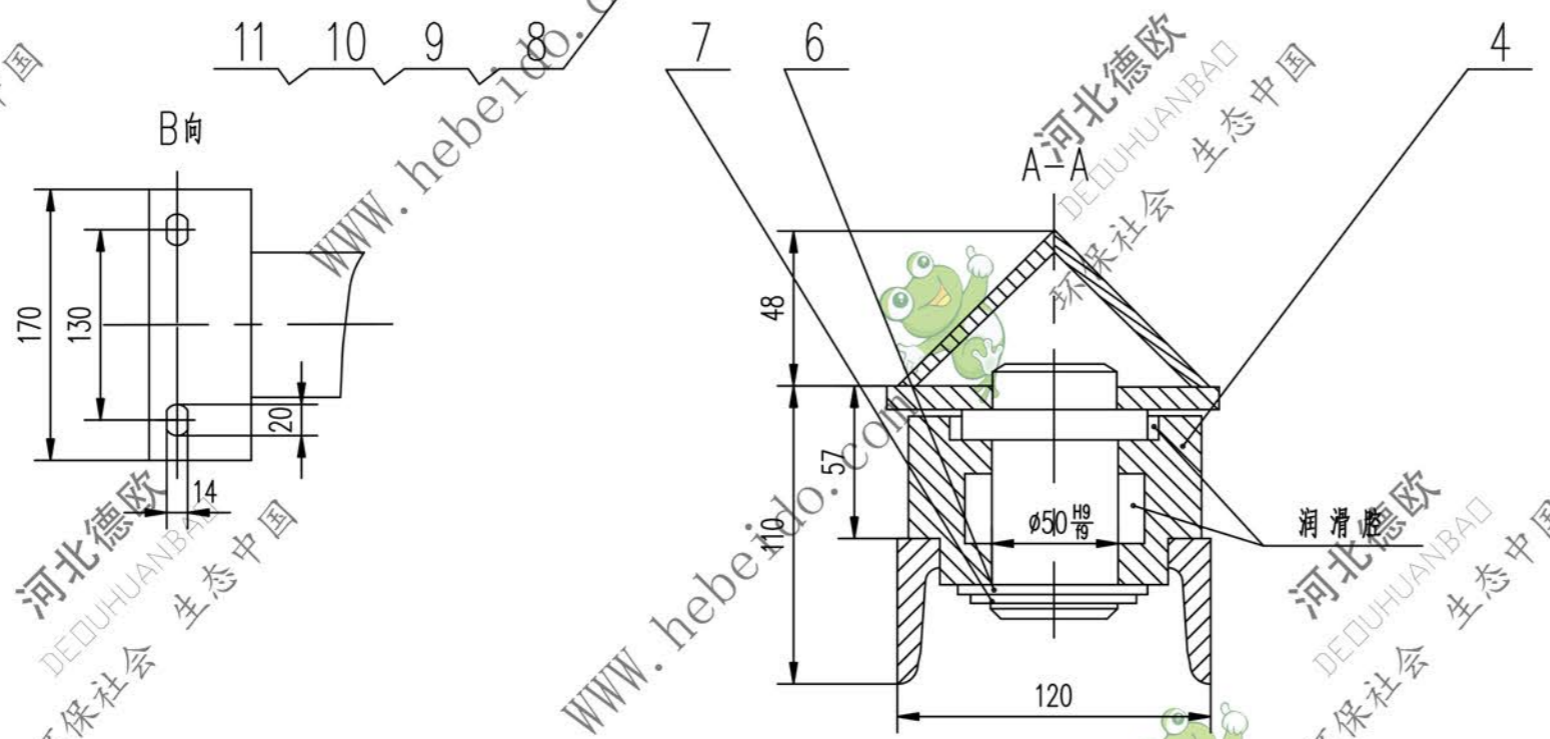

13	GB853-88	垫圈 12	4	成品	0.017	0.068	
12	GB97.1-85	垫圈 12	4	成品	0.005	0.020	
11	GB5780-86	螺栓 M12X40	6	成品	0.042	0.252	
10	GB93-87	垫圈 12	8	成品	0.005	0.040	
9	GB41-86	螺母 12	8	成品	0.015	0.120	
8	GB5780-86	螺栓 M12X35	2	成品	0.035	0.070	
7	GB894.1-86	挡圈 50	1	成品	0.010	0.010	
6	II01C1111-4	垫圈	1	Q235-A	0.074	0.074	备用
5	II01C1111-6	限位块	1	Q235-A	0.41	0.41	备用
4	II01C1111-5	底座	1	HT150	5.3	5.3	备用
3	II02C1311.3	下横梁	1	部件	11.92	11.92	
2	II02C1311.2	上横梁	1	部件	7.55	7.55	
1	II02C1311.1	辊子	1	部件	22.8	22.8	
序号	代号	名称	数量	材料	单重	总重	附注
					重量 (kg)		

		合同号	DTII02C1311	
		摩擦上平调心托辊		图样标记
设计	审核	工艺会审	重量 kg	比例
校对	批准	日期	48.63	
复核	日期	日期		
标准化	日期	日期		
部件			共 页	第 页

A2 图纸文件名 C1311