

XD480-03A-01

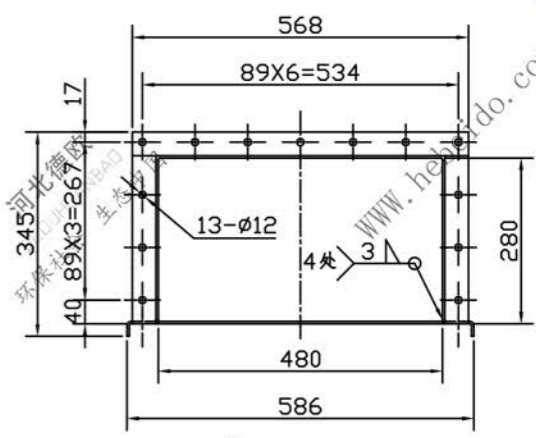
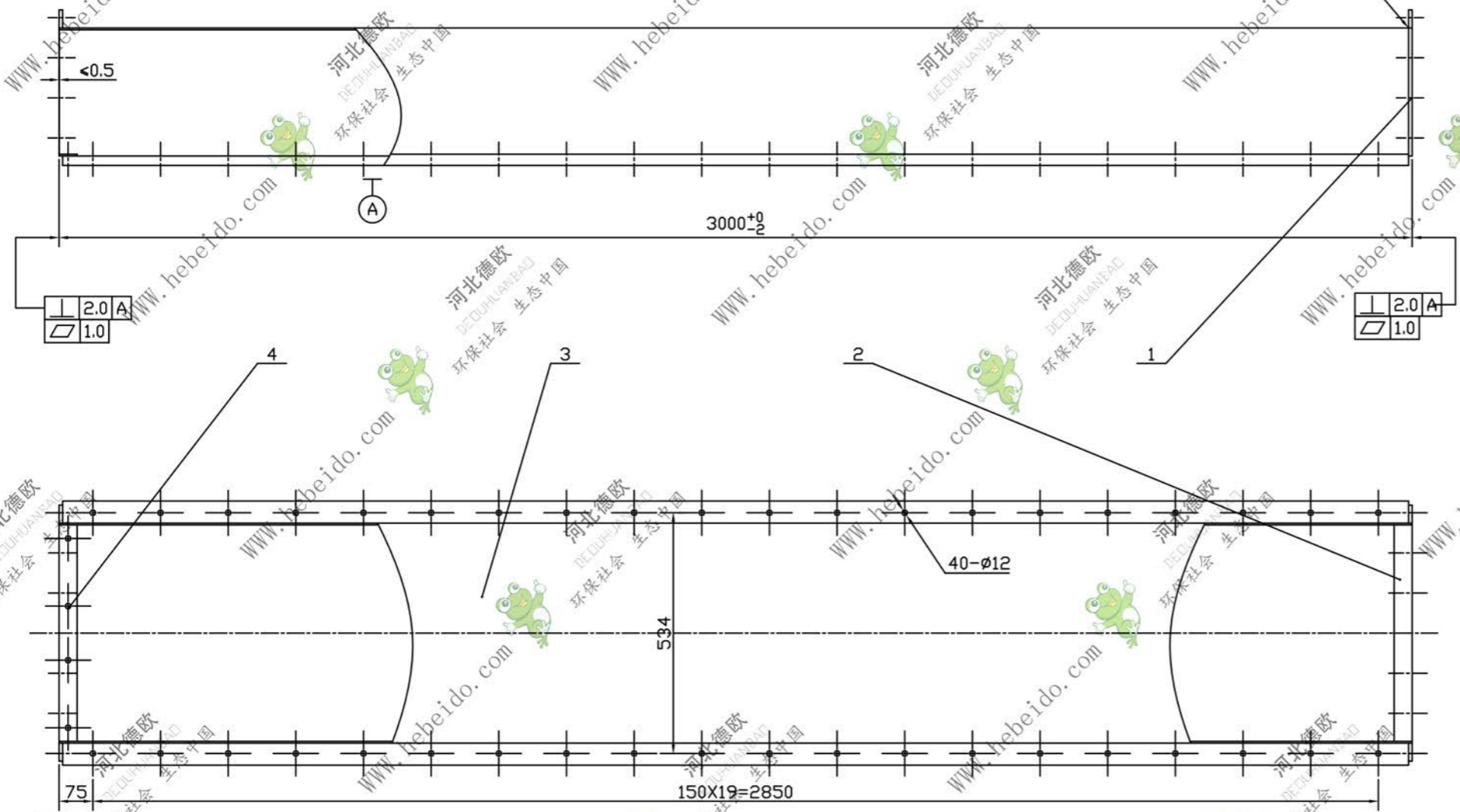

技术要求

1. 图样上未标注公差的极限偏差,应符合 GB1804 的规定: 钢结构件非加工尺寸按 IT16 级。
2. 标准槽及配件应具有互换性。
3. 两端法兰焊接时,先将上下槽体连为一体,用模具保证图纸要求的焊接尺寸。
4. 焊缝应符合 GB981 的规定。焊缝的机械性能应不低于母板。焊接质量应符合 Q/JCJ05 的规定。
5. 焊缝对口错边量不得大于 0.5mm。

4	扁钢法兰 4X40	1	Q235	0.589	下料 L=480
3	XD480-03-01-2 标准节上槽体机壳 $\delta=4$	1	Q235	108.21	
2	扁钢 4X40	1	Q235	0.603	下料 L=480

1	XD480-03-01-1	槽体法兰	2	结构件	2.761	5.522	
序号	代号	名称	数量	材料	单重	总重	备注
				3.0米标准节上槽体II		XD480-03A-01	
						结构件	
设计	校对	审核	工艺	重量	比例		
李连通	李连通	李海波	刘飞	114.93	1:8		
共 张				第 张			

