

技术要求:
 1. 结构相同处, 焊缝形式相同.
 2. 清除焊渣、毛刺.

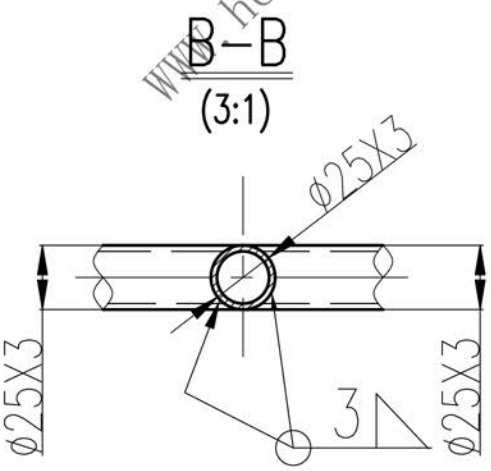

序号	代号	名称	数量	材料	重量	备注
5		钢板 8x50x50	4	Q235-A	0.62	
4		钢板 4X30X2455	1	Q235-A	2.31	
3		钢管 $\phi 25 \times 3-816$	3	Q235-A	3.99	
2		钢管 $\phi 25 \times 3-965$	4	Q235-A	6.29	
1		钢管 $\phi 32 \times 3-2482$		Q235-A	5.34	
序号代号		名称	数量	材料	重量	备注
		护栏4			N-TGD400.11-7	
		(C5、C6制法)			焊接件	
设计	李连通	标准化	图样标记	重量	数量	比例
校对	秦海波	批准	零试	18.55		
审核	刘飞	日期	共张		第张	

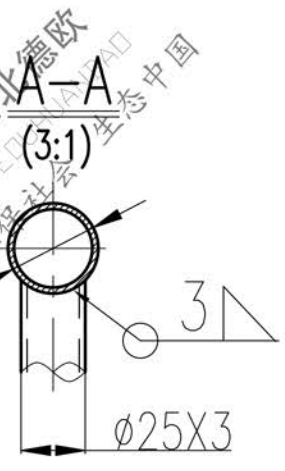