

A旋转放大

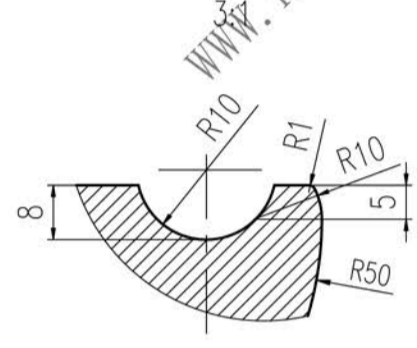

技术要求:

1. 铸件不得有砂眼、气孔、裂纹、断层和其它影响质量的缺陷。
2. 铸件时效处理。
3. 锐边、尖角倒钝R1。
4. 不加工表面抛光处理。

							胶带压板		N-TGD400JT-1			
							图样标记		重量		比例	
									6.76			
							材料		ZL201			
							共		张		第	
							页					

其余 25

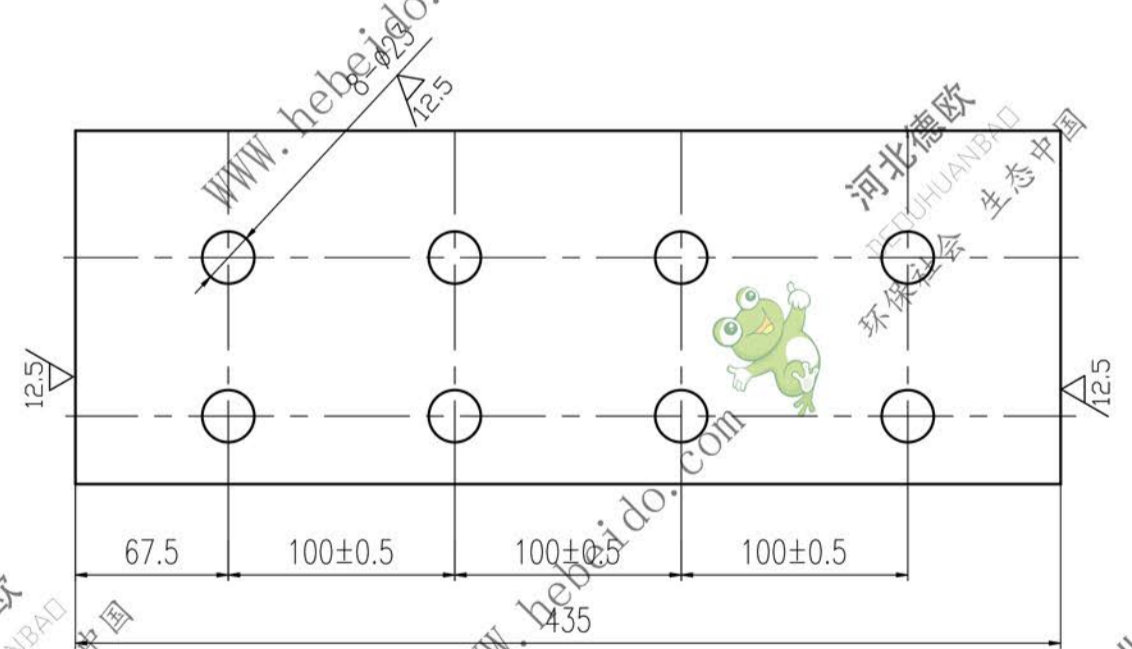
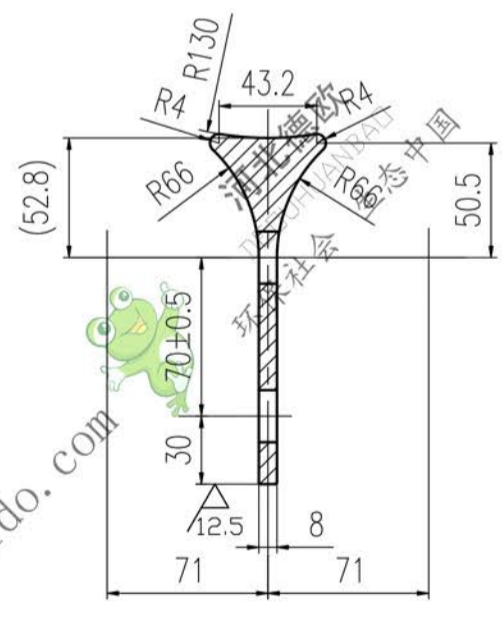

技术要求:

1. 铸件不得有砂眼、气孔、裂纹、断层和其它影响质量的缺陷。
2. 铸件时效处理。
3. 锐边、尖角倒钝R1。
4. 不加工表面抛光处理。

							胶带垫板		N-TGD400JT-2			
							图样标记		重量		比例	
									2.63			
							材料		ZL201			
							共		张		第	
							页					