

机槽宽度	图号	轴承直径	A	B	C	D	G(k7)	H(k7)	k(N9)	t	I	重量
250	RMS25.03.4/50	φ528	528	408	60	129	50 ^{+0.018} / _{+0.002}	65 ⁰ / _{-0.030}	18 ⁰ / _{-0.043}	58 ⁰ / _{-0.2}	60	11.5
	RMS25.03.4/65	φ65	562	412	75	131	65 ^{+0.021} / _{+0.002}	80 ⁰ / _{-0.030}	22 ⁰ / _{-0.052}	71 ⁰ / _{-0.2}	75	19

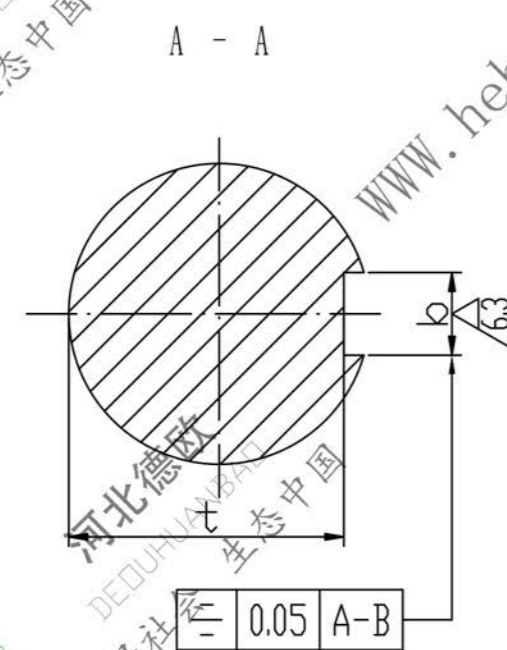
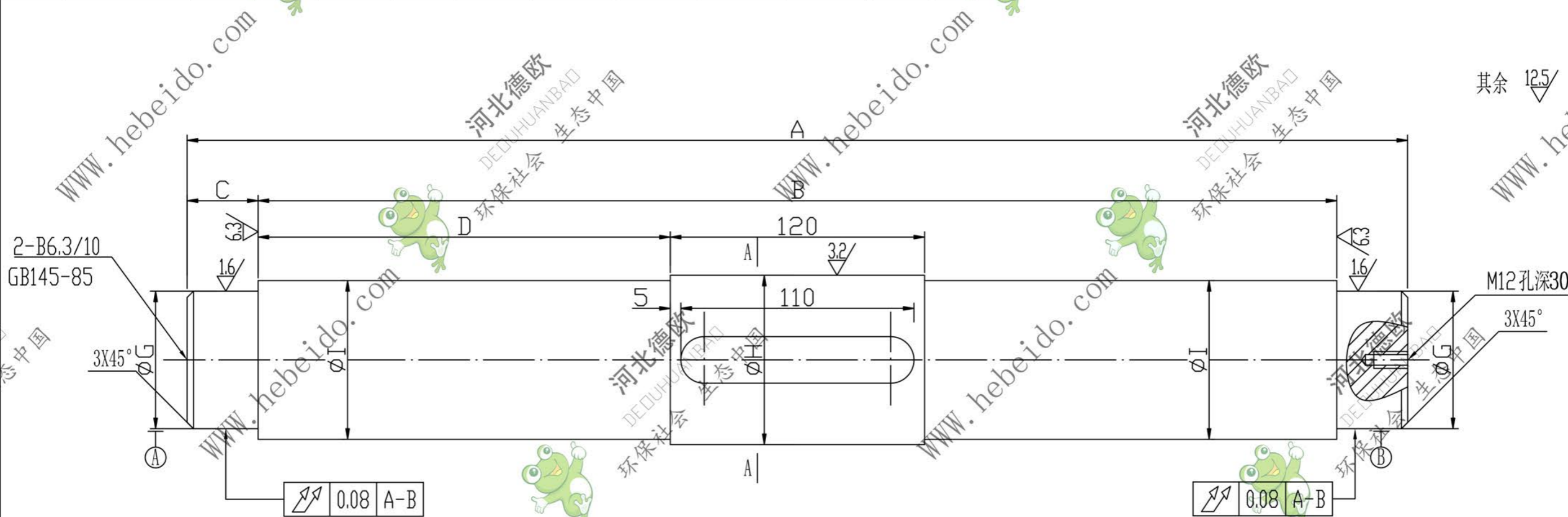

其余 12.5

技术要求

- 未注倒角均为1.5X45°，所有圆角均为R1.5-R2，
 - 调质处理HB220-240。
- 在有螺纹端打上检验标记。

				MS25				 德欧环保 DEOUHUANBAD 环保社会 生态中国	
标记	处数	更改文件号	签字	日期	图样标记	重量	比例		
设计	李连通	标准化	标准	佳	七				
审核	秦海波								
工艺	刘飞	日期			共 共几页页			第 第几页页	