

粗糙度	
热处理	
表面处理	

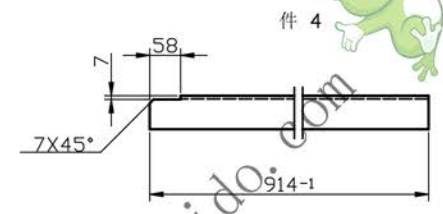
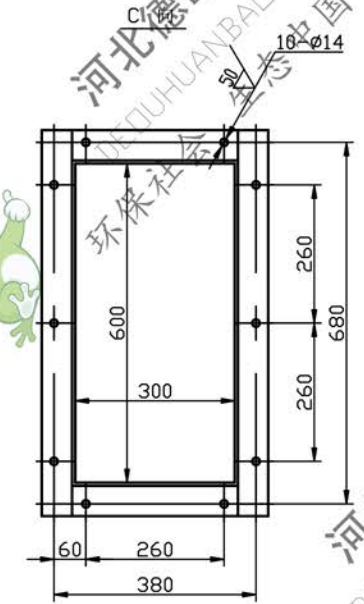
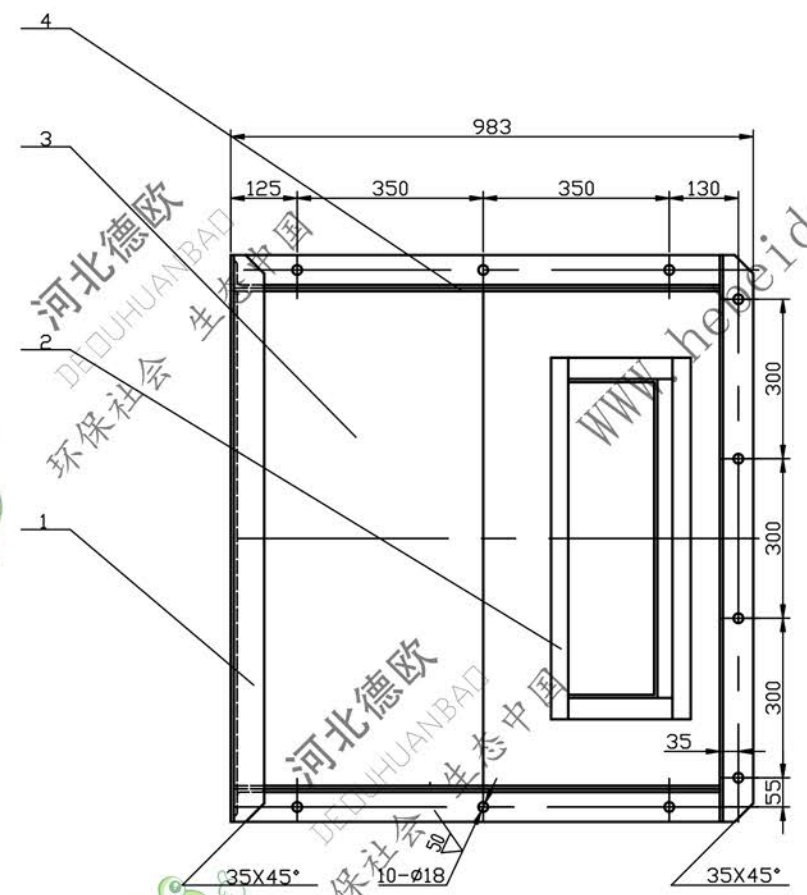
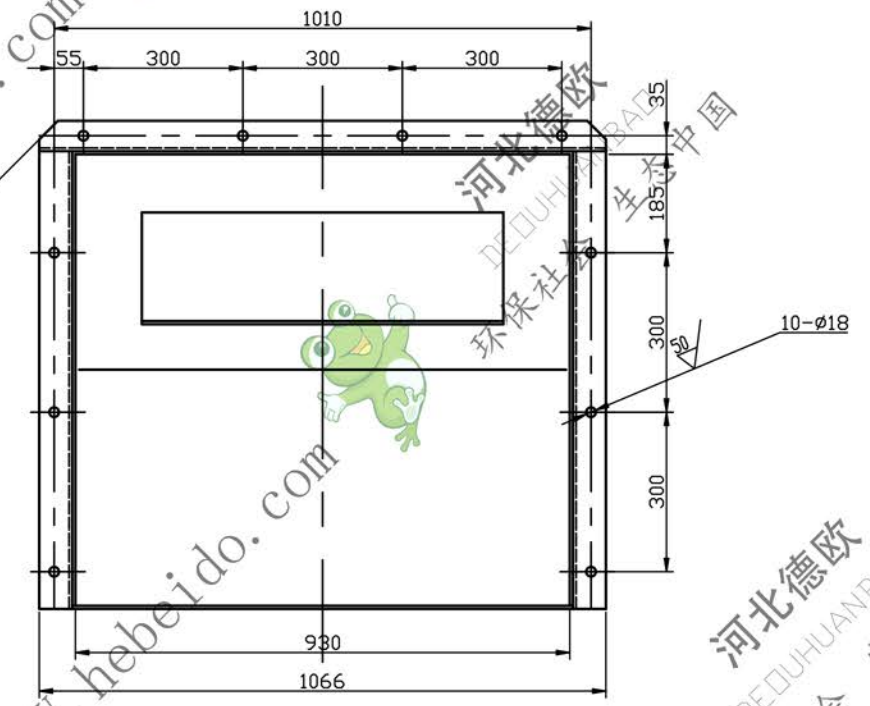
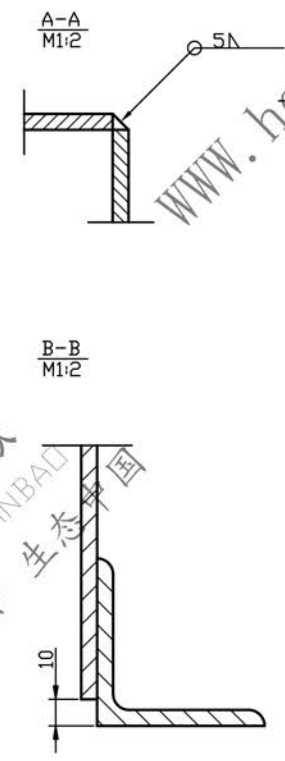
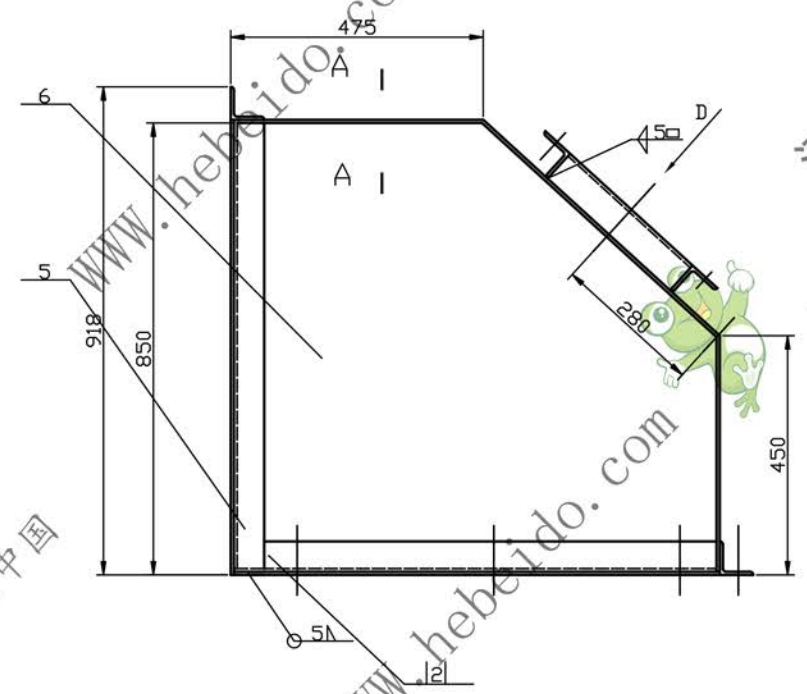

注：  
未注明焊缝采用断续焊，壳体内部为5d<sub>75</sub>，壳外为5d<sub>75</sub>，  
机壳外面为5d<sub>75</sub>，焊缝应交错排列。

序号	代号	名称	数量	材料	单重	总重	备注
6		钢板 δ=5	2	A3	24.6	49.2	
5		角钢 63X63X6 l=855		A3	4.45	8.90	
4		角钢 63X63X6 l=914	2	A3	4.76	9.52	
3		钢板 930X1510 δ=5	1	A3		47.7	
2	TB-14-01	门 框	1	焊件		10.87	
1		角钢 63X63X6 l=1066	1	A3		5.55	

通用技术条件		JB/ZQ4000		TB50-14	
右半罩		图样标记		量 比 例	
设计		李连通		131.74	
制图		秦海波		1:10	
审核		刘飞		共 张第 张	
工艺		日期		材料：焊件 件数：	

