

粗糙度	
热处理	
表面处理	

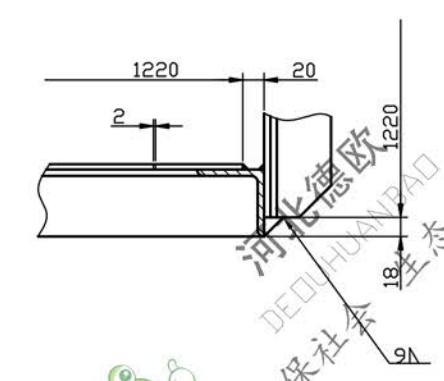

	A	B	C
	1280	1260	1264
	1920	1900	1904

- 技术要求:
- 1、尺寸1290^{±0.2} 930^{±0.2}仅保证在上下法兰平面内
 - 2、未注明角钢与钢板之间焊缝均采用断续焊5△nX75(150)
 - 3、高度H变化尺寸见表。

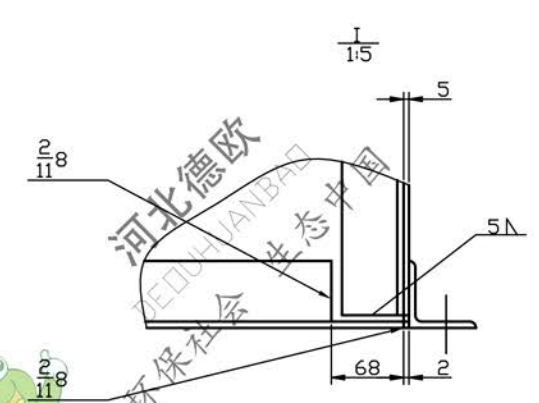
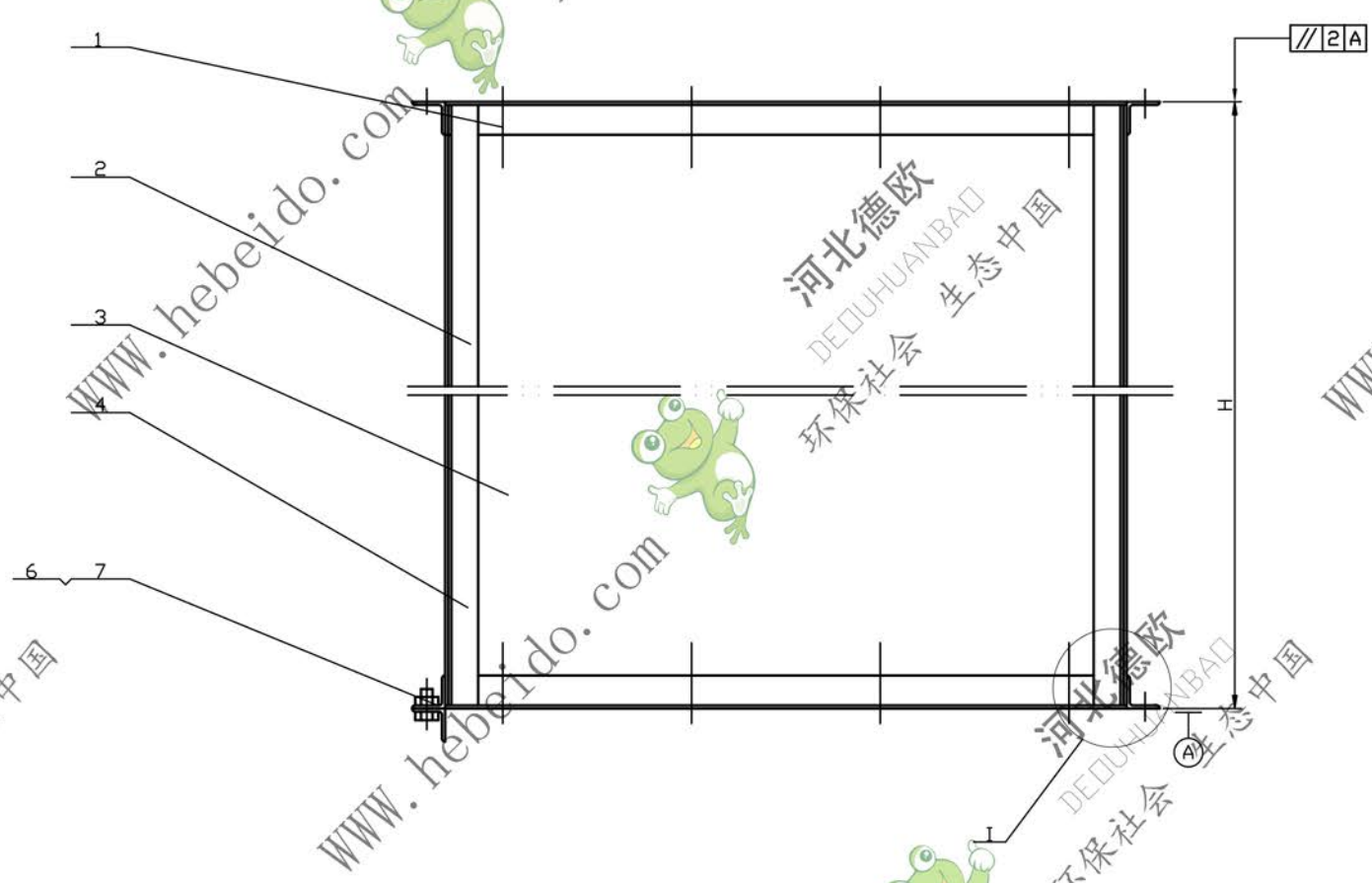
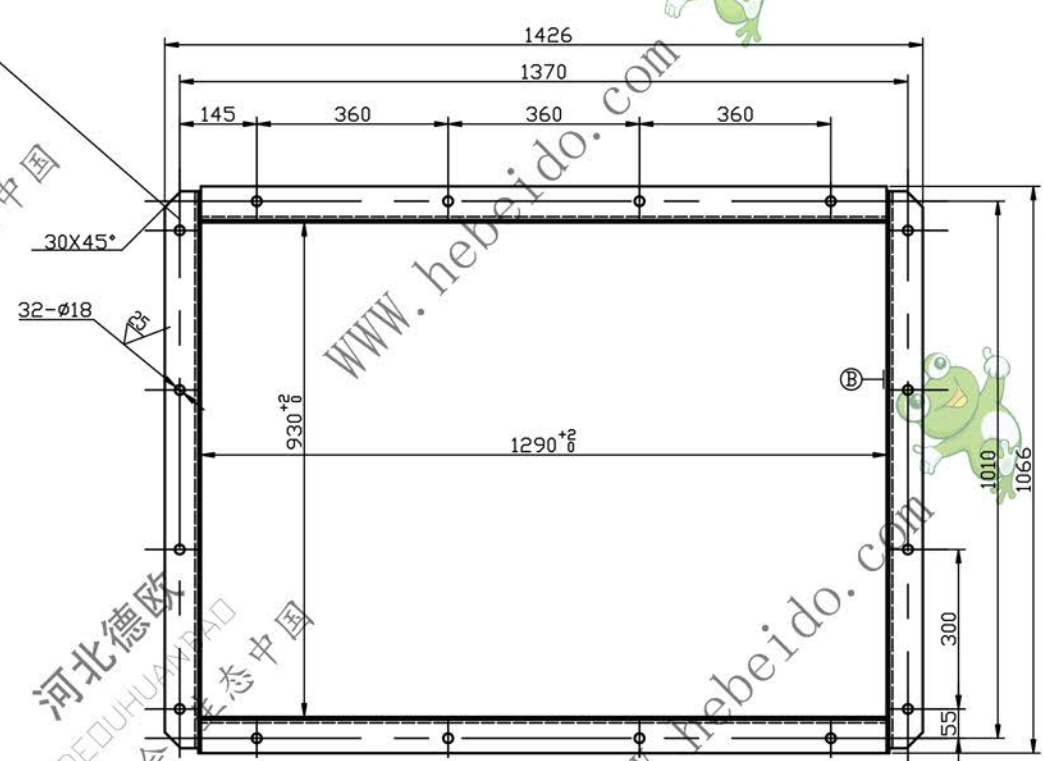

序号	代号	名称	数量	材料	单重	总重	备注
7	GB52-76	螺母 AM16	16	A3	0.034	0.54	
6	GB30-76	螺栓 M16X35	16	A3	0.092	1.47	
5		角钢 63X63X6-1066		A3	5.55	22.22	
4		角钢 63X63X6-C	4	A3	6.6/9.9	26.4/39.6	
3		钢板 5X1250XB	2	A3	61.4/92.6	22.8/185.2	
2		钢板 5X1020XA	2	A3	50.1/75.6	100.2/151.2	
1		角钢 63X63X6-1298	4	A3	6.76	27.05	

通用技术条件				TB50-40A	
JB/ZQ4000				图样标记	
中部机壳				重量比例	
设计				3614/427.3	
制图				1:10	
审核				共 张第 张	
工艺				材料: 部件 件数:	