

粗糙度	
热处理	
表面处理	

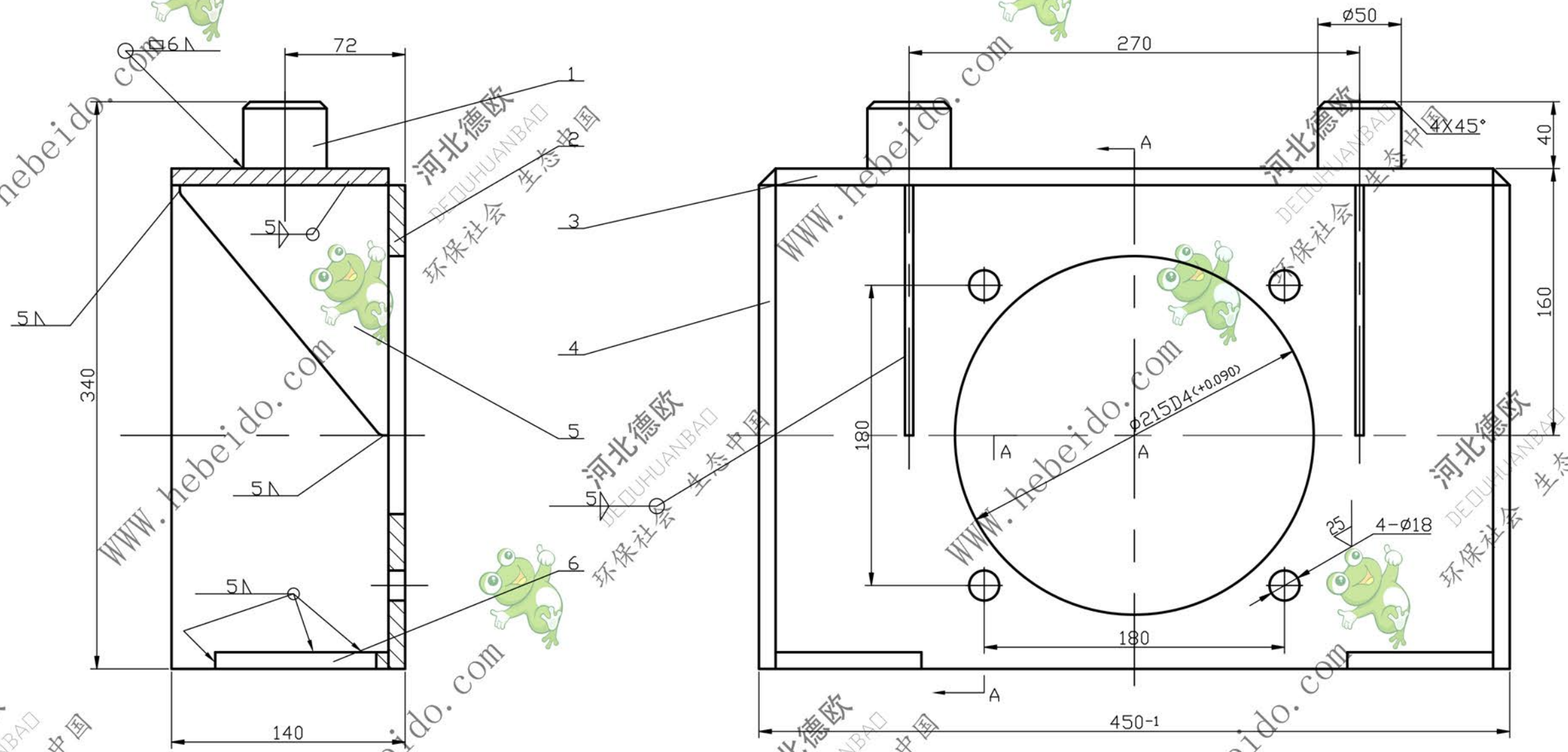

技术要求：
未注明焊缝为10 Δ 连续焊

6		钢板 $\delta 10$	2	A3	0.40	0.80	
5		钢板 $\delta 10$	2	A3	0.82	1.64	
4		钢板 290X130X10	2	A3	2.94	5.88	
3		钢板 430X130X10	1	A3		4.36	
2		钢板 430X290X10	1	A3		9.73	
1	TB50-91-11	导柱	2	A3	0.88	1.76	
序号	代号	名称	数量	材料	单重	总重	备注

通用技术条件

JB/ZQ4000

TB50-91-10

拉紧支架

图样标记重量比例
24.17 1:3

设计	李连通	标准化	
制图	李连通	审定	
审核	秦海波	批准	
工艺	刘飞	日期	

材料：组件 件数：

共 张第 张