

粗糙度	其余 ✓
热处理	
表面处理	

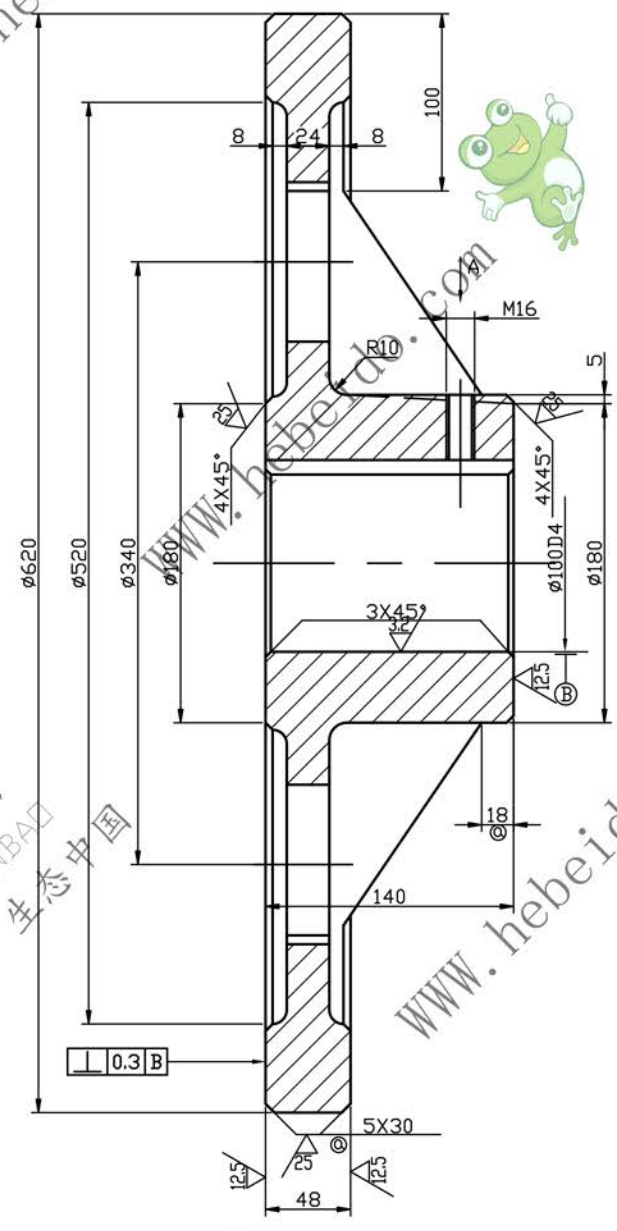

技术要求
 1、热处理后硬度HB260-280
 2、未注明铸造圆角半径R=6-10
 3、未注明铸造斜度1:20

通用技术条件		JB/ZQ4000		TB50-91-01	
链轮		材料: HT20-40		件数:	
设计	李连通	标准化		图样标记	68
制图	秦海波	审定		重量	1:3
审核	刘飞	批准		共	张第
工艺		日期		张	

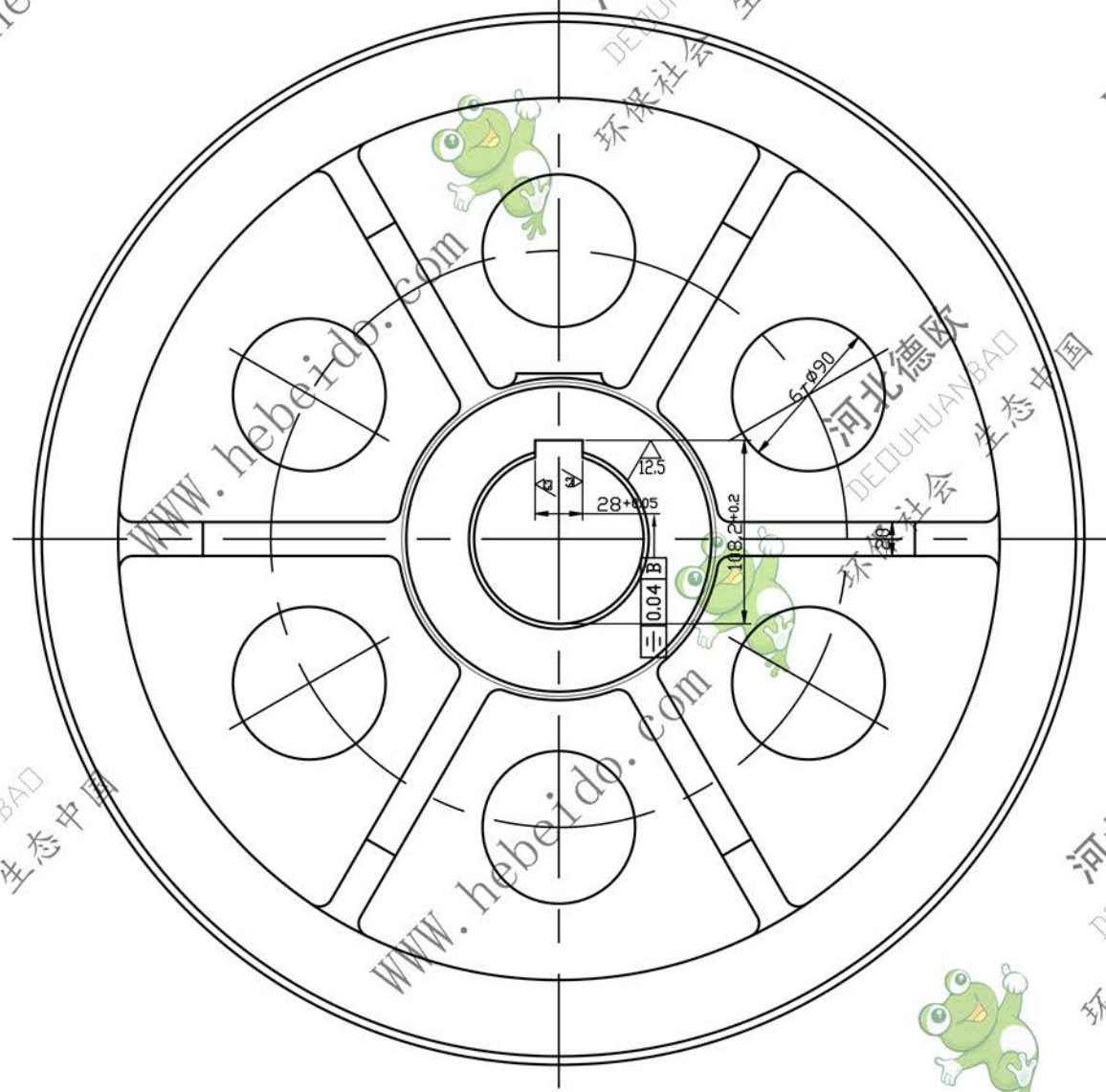