

其余
未注倒角 1X45°

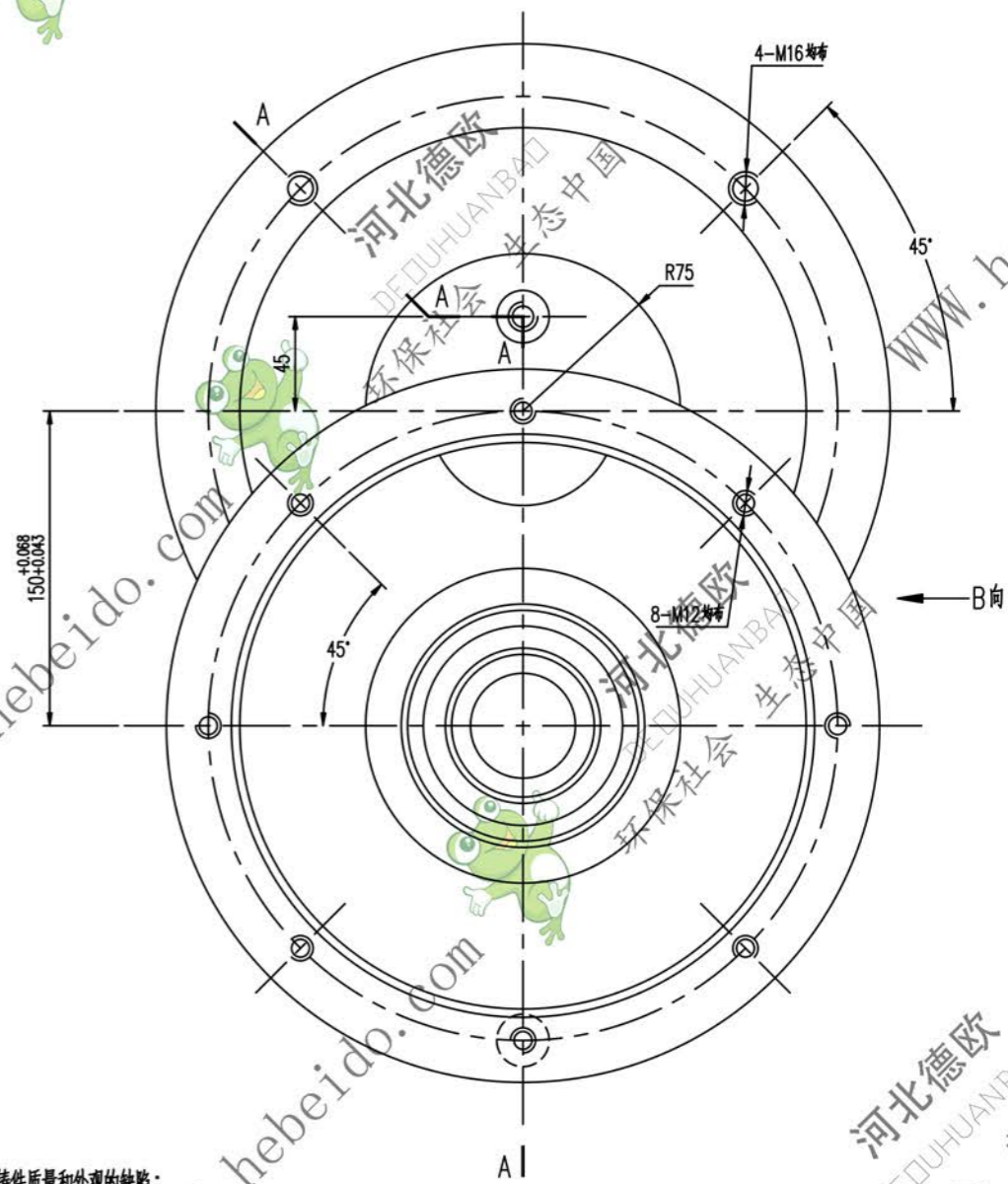

技术要求

1. 铸件不得有砂眼、气孔、缩孔、裂纹等影响铸件质量和外观的缺陷；
2. 人工时效处理；
3. 未注铸造圆角 R2-R3，铸件清砂干净；
4. 图中4-M16、8-M12应严格按照图示几何位置加工；
5. 右端面H及其轴线上 $\phi 100^{+0.035}$ $\phi 250^{+0.172}$ 应一次装夹加工；
6. 以右端面H及 $\phi 100^{+0.035}$ 为基准，在保证中心距离 $0^{+0.068}$ 的要求下加工左端面及其轴线上的各阶梯孔加工尺寸；

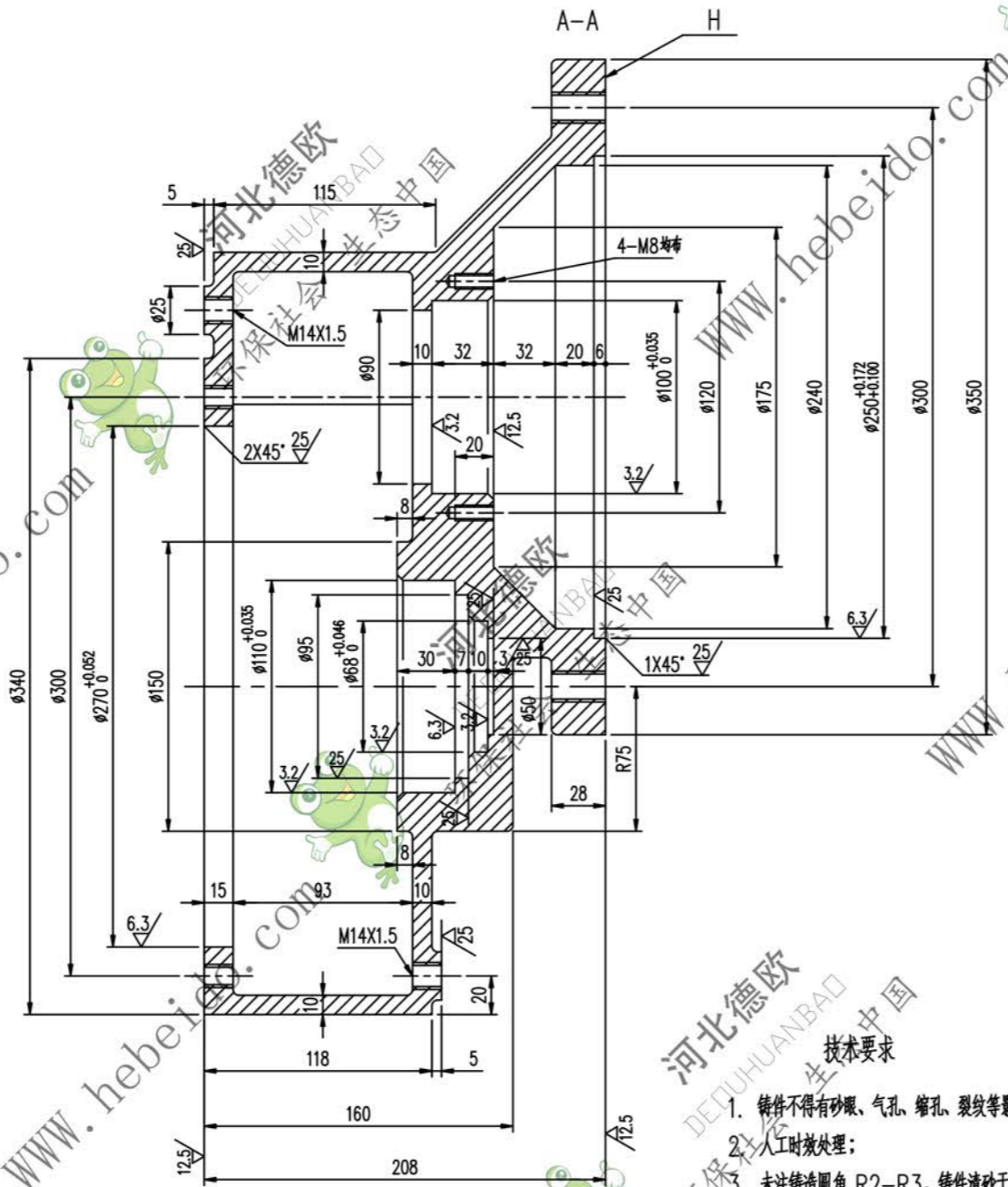
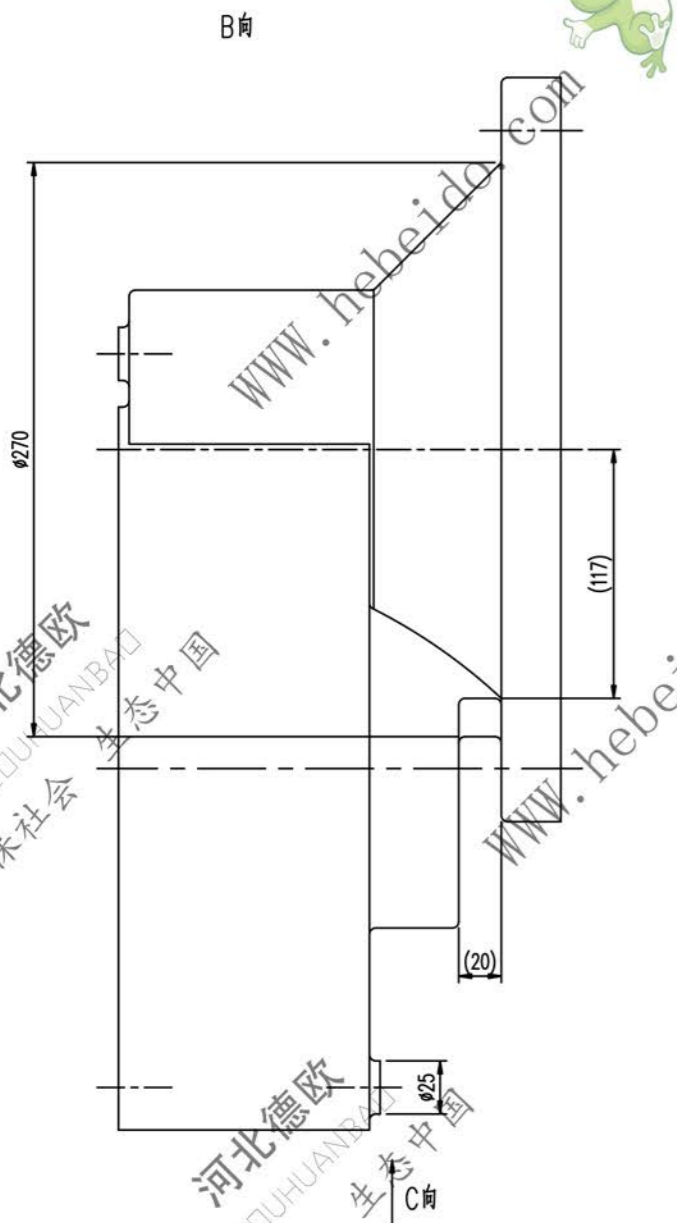
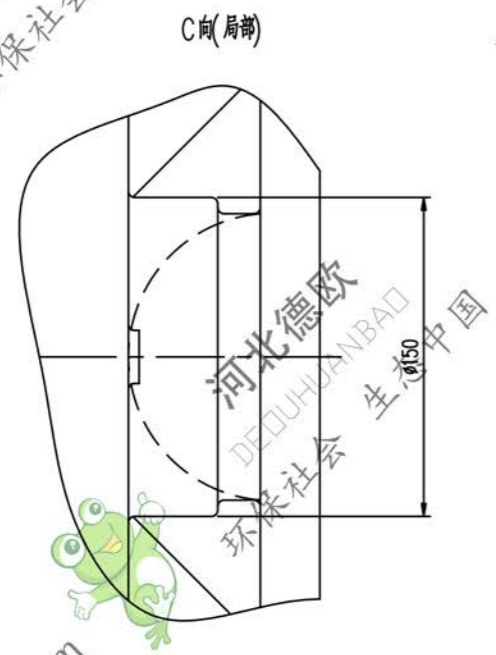

				零件图号	LSY240-107
				所属装配图号	LSY240-000
				图样标记	数量 单重 比例
					1 1:5
				第 1 张 共 1 张	
				 德欧环保 DEOUHUANBAO 环保社会 生态中国	

标记	处数	更改文件号	签名	日期
设计			标准化	
校对		李连通	(审定)	
审核		秦海波		
工艺		刘飞		

机壳

HT200