

软盘号
CAD
会签
描图
描校
旧底图登记号
底图登记号

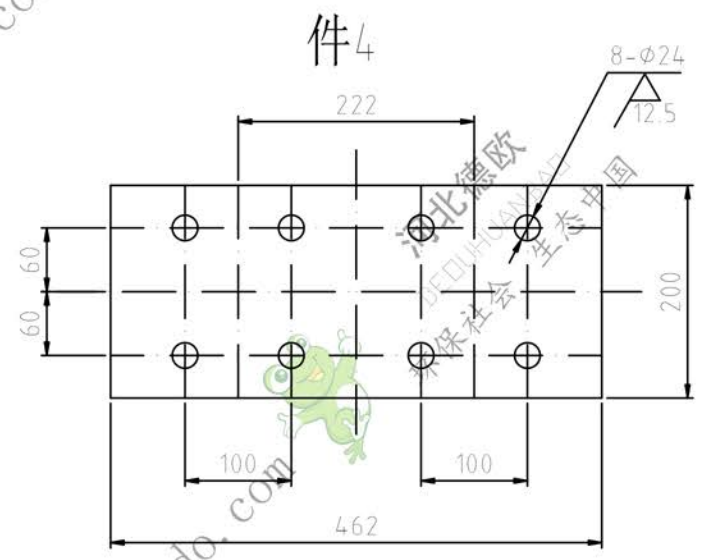
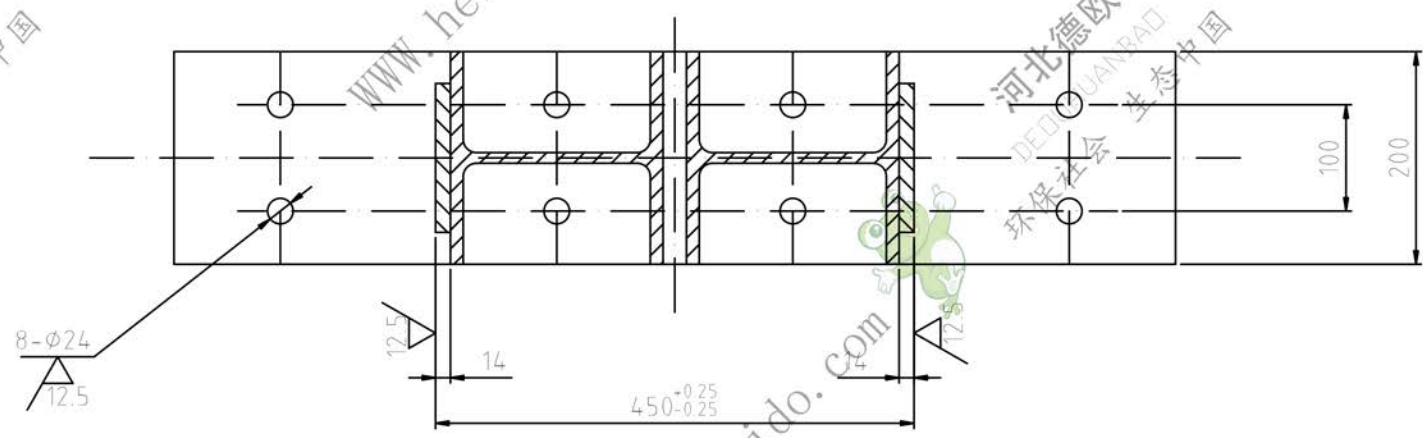
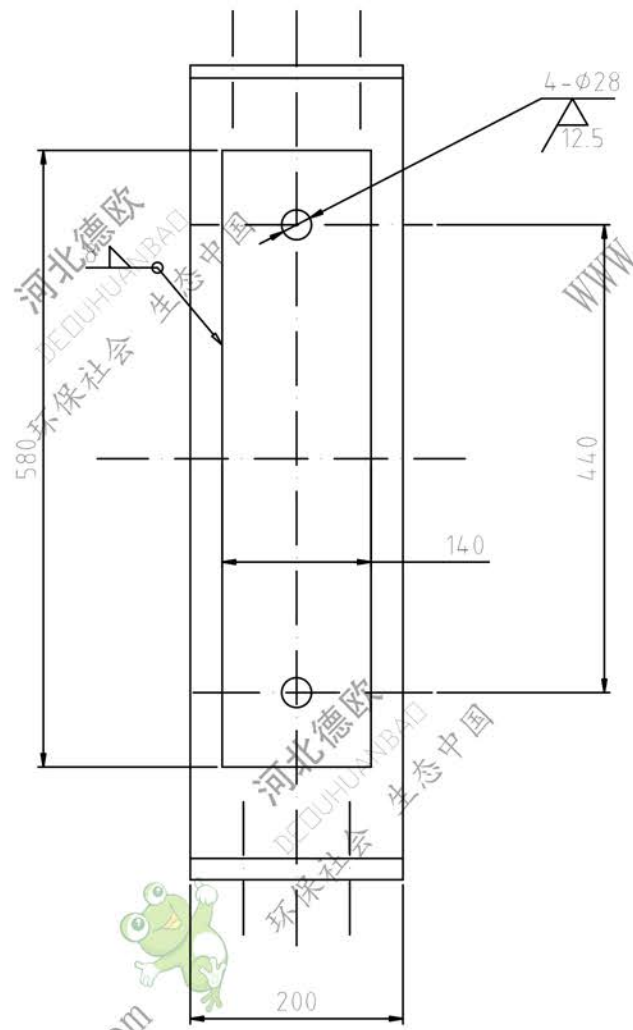
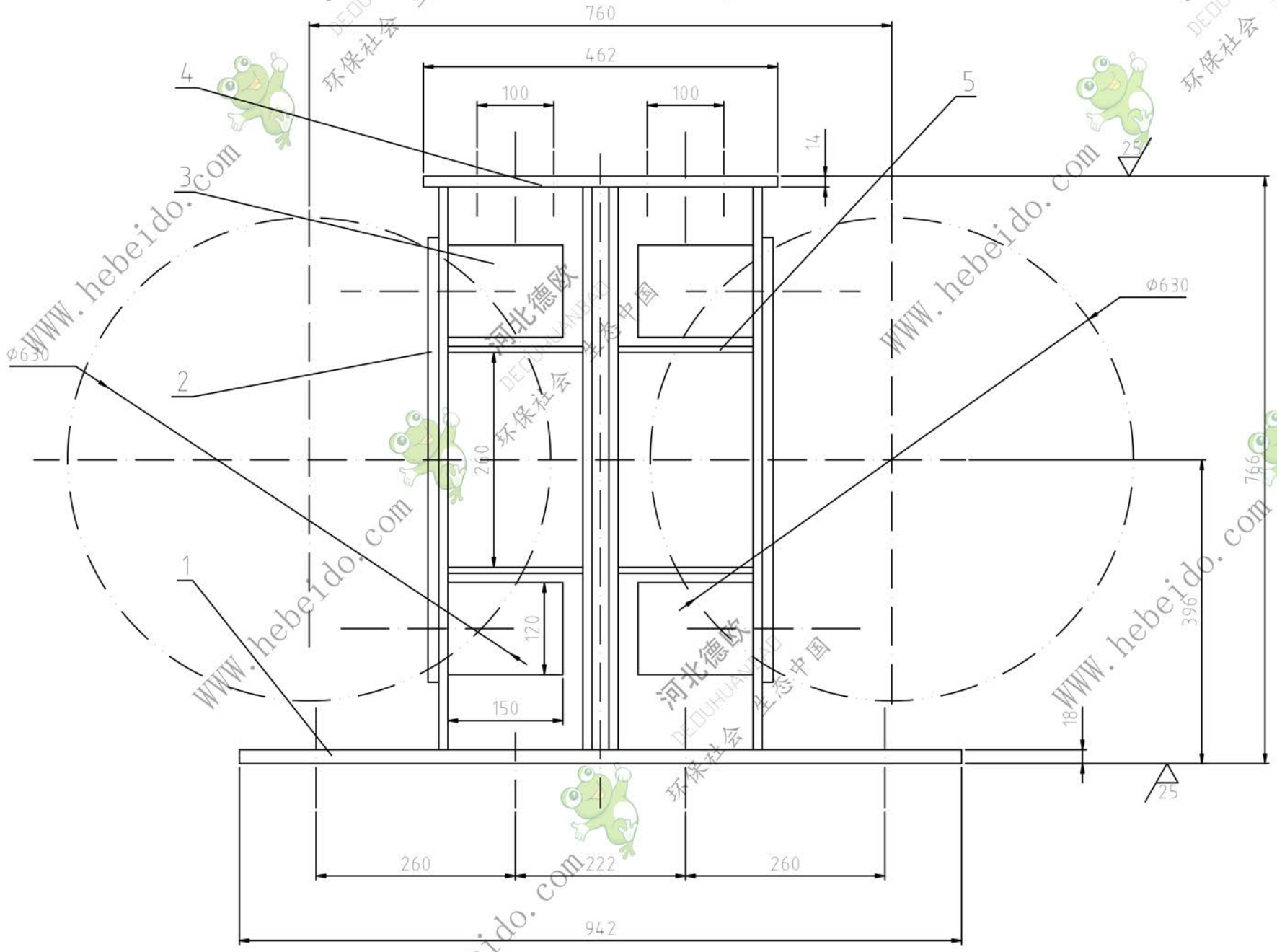

技术要求

- 1、下料边均为。
- 2、未注焊缝均为连续焊缝，高度为被焊件最小厚度。

序号代号	名称	数量	材料	单重	总重	备注
5	筋板	8	Q235-A	104	832	
4	上联接板	1	Q235-A	10.15	10.15	
3	H型钢	2	Q235-A	37.1	74.20	
	垫板	2	Q235-A	8.92	17.84	
1	下联接板	1	Q235-A	26.62	26.62	

设计	李建雄	工艺		日期	
制图	刘飞	标准化			
审核	秦晓波	批准			
日期					

磁盘号	8SJ010103
图号	8SJ010103
图名	滚筒座
图例	138
比例	1:5
共张	1
第张	1

德欧环保
环保社会 生态中国